

**HV-068280**  
Ford Transit

**MAX COMFORT.  
MAX CONTROL.  
MAX SAFETY.**

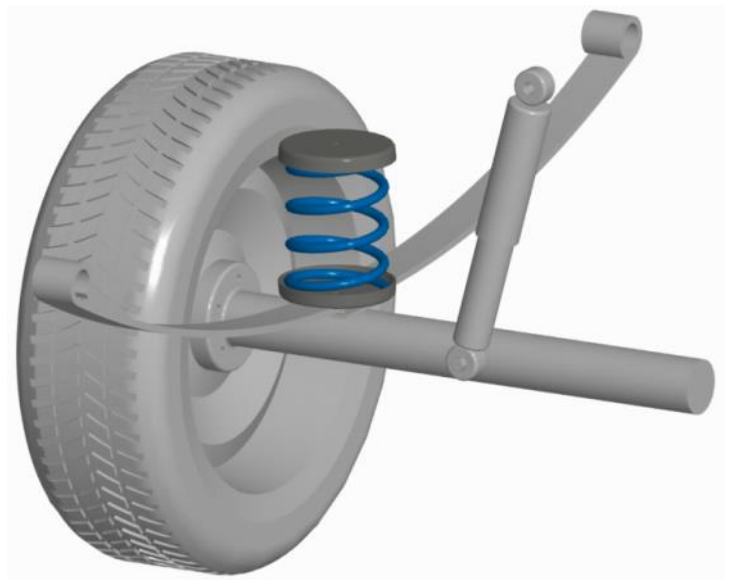

**NL** Montage handleiding  
**EN** Fitting instructions  
**DE** Einbau Anleitung  
**FR** Guide d'installation



Suspension  
Systems



# Notice

## NL

1. Monteer originele delen van de auto volgens voorschriften in het werkplaats-handboek.
2. Controleer na de montage of de MAD veer voldoende voorspanning heeft.
3. Bescherm metalen delen met een corrosie-werende coating.
4. Stel de koplamphoogte en indien aanwezig het camera en / of radarsysteem op-nieuw af.
5. Bij een multi-link wielophanging is het raadzaam opnieuw uit te lijnen.
6. Op de volgende pagina vindt u de QR codes en URL's om de betreffende documen-ten van deze set te downloaden

## EN

1. Mount original parts of the car as specified in the workshop manual.
2. After mounting, check that the MAD spring has enough pre-tension.
3. Protect metal parts with an anticorrosive coating.
4. Readjust the headlights, and the camera and/or radar system if present.
5. With multi-link suspension, we recommend realigning.
6. On the following page you will find the QR codes and URLs to download the relevant documents of this set

## DE

1. Montieren Sie Originalteile des Autos gemäß den Anweisungen im Werkstatthand-buch.
2. Überprüfen Sie nach der Montage, ob die MAD-Feder ausreichend Vorspannung hat.
3. Schützen Sie Metallteile mit einer korrosionsbeständigen Beschichtung.
4. Stellen Sie die Scheinwerferhöhe und, falls vorhanden, die Kamera und/oder das Radarsystem erneut ein.
5. Bei einer Mehrlenker-Radaufhängung empfiehlt es sich, diese erneut auszurichten.
6. Auf der folgenden Seite finden Sie die QR-Codes und URLs zum Herunterladen der relevanten Dokumente dieses Sets

## FR

1. Installez les pièces d'origine du véhicule comme indiqué dans le manuel d'atelier.
2. Après l'installation, vérifiez que les ressorts MAD soient suffisamment sous pression.
3. Protégez les pièces métalliques avec un revêtement résistant à la corrosion.
4. Réglez à nouveau la hauteur des phares et le système de caméra et/ou de radar, le cas échéant.
5. Dans le cas d'une suspension multi-bras, il est conseillé de refaire la géométrie.
6. Sur la page suivante, vous trouverez les QR codes et les URL permettant de télé-charger les documents.



## Notice



<https://mad-automotive.com/documents/VH0620828.pdf>



<https://mad-automotive.com/documents/TU-026379.pdf>



<https://mad-automotive.com/documents/9901.pdf>

NL

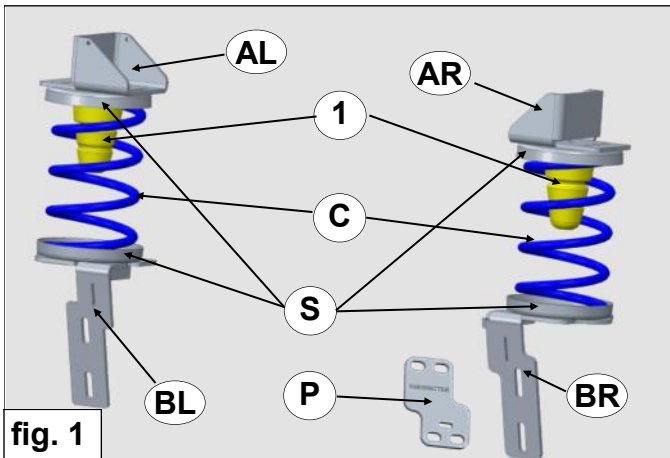

fig. 1

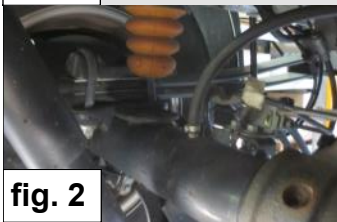

fig. 2



fig. 4



fig. 3



fig. 5

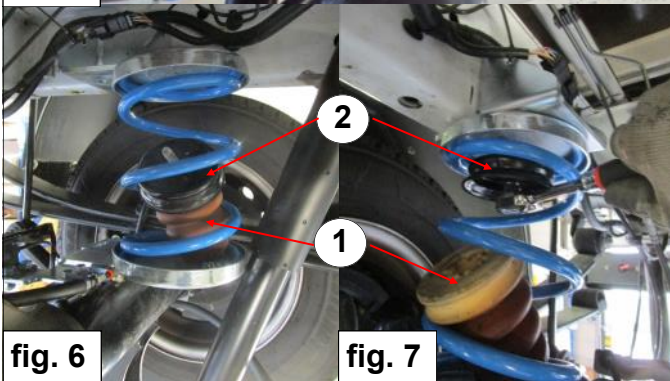

fig. 6

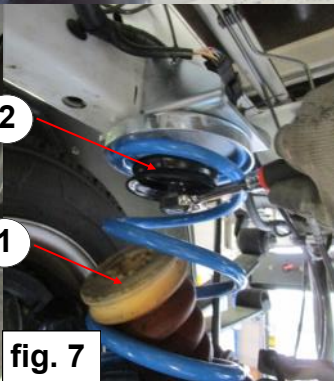

fig. 7



fig. 8

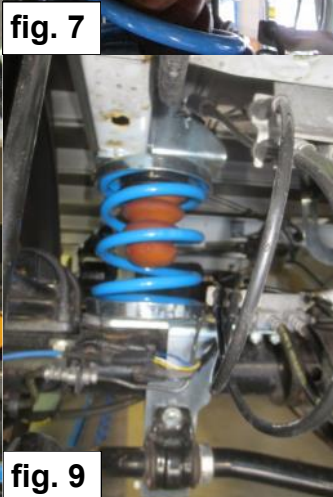
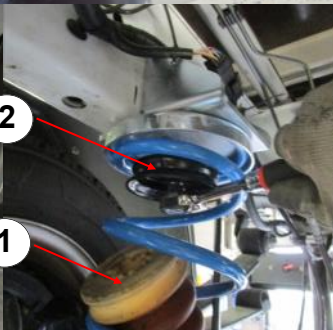
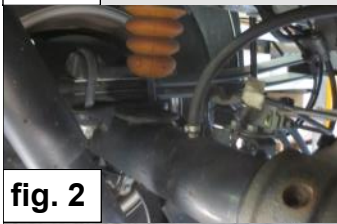
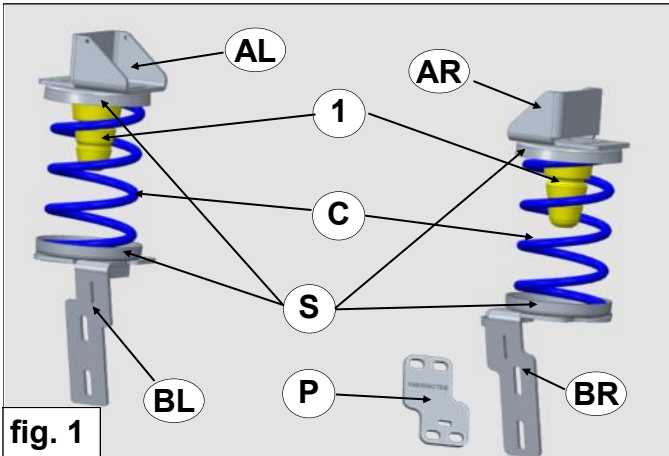

fig. 9

1. Hef de auto uit zijn veren zodat de wielen vrij hangen.
2. Demonteer de buffer **1** en bufferhouder **2**.
3. Demonteer de as-ontluchting en plaats hierop de meegeleverde fitting. Plaats het kniestuk in de as en monteer de slang van de as-ontluchting. Zie fig. 2, 3, 4.
4. Plaats de beugels **AL** en **AR** op de chassisbalk op de plaats van de buffer.
5. Neem aan de linkerkant de kabelboom los van de chassisbalk en zet deze met bijgeleverde trekbandjes vast aan de bovenste beugel **AL**.
6. Plaats de beugels **BL** en **BR** op de as onder de steunen van de stabilisatorstang. Zie fig. 4. Indien nodig gebruik het metalen plaatje **P** om de bevestiging van de remleiding aan de achteras iets te verplaatsen. Zie fig. 5.
7. Plaats de buffer (**1**) en de losse houder (**2**) in de hulpveer **C** en voorziet de hulpveer **C** van veerschotels **S**. Zie fig. 6 en 7.
8. Plaats de veer, buffer en schotels tussen de reeds gemonteerde beugels.
9. Schroef de bufferhouder **2** samen met bovenschotel **S**, door hulpveer **C** heen, op de veerbeugels **AL** en **AR**. Zie fig. 7. Centreer de schotel **S** zo dat de boven- en onderschotel mooi recht boven elkaar staan.
10. Schroef de onderschotel **S** op de onderste veerbeugel **BL** en **BR**. Zie fig. 8. Gebruik hiervoor de meegeleverde M8 bouten en ringen Centreer de schotel **S** zo dat de boven- en onderschotel mooi recht boven elkaar staan.
11. Druk de buffer **1** in de bufferhouder **2**.
12. Zet de auto op zijn wielen.



GB



1. Lift the van from its suspension so that the wheels hang free.
2. Dismantle bump stop **1** and bump stop holder **2**.
3. Dismantle the axle vent and mount the supplied fitting to this. Place the knee-piece into the axle and mount the axle vent hose. See figs. 2, 3, 4.
4. Place the brackets **AL** and **AR** onto the chassis beam at the location of the bump stop.
5. On the left hand side, loosen the cable tree from the chassis beam and fix it to the upper bracket **AL** with the straps provided.
6. Place the brackets **BL** and **BR** onto the axle under the stabiliser bar supports. See fig. 4. If necessary, use the metal plate **P** to displace the brake line fastening on the rear axle a little. See fig. 5.
7. Place the bump stop (**1**) and the separate holder (**2**) in the auxiliary spring **C** and fit the auxiliary spring **C** with spring seats **S**. See figs. 6 and 7.
8. Place the spring, bump stop and seats between the already mounted brackets.
9. Screw the bump stop holder **2** together with the top seat **S**, through the auxiliary spring **C** onto the spring brackets **AL** and **AR**. See fig. 7. Centre seat **S** ensuring that the top and bottom seat are positioned properly straight above each other.
10. Screw the bottom seat **S** onto the bottom spring brackets **BL** and **BR**. See fig. 8. To do this, use the M8 bolts and washers supplied. Centre seat **S** ensuring that the top and bottom seat are positioned properly straight above each other.
11. Press bump stop **1** into bump stop holder **2**.
12. Put the van onto its wheels.

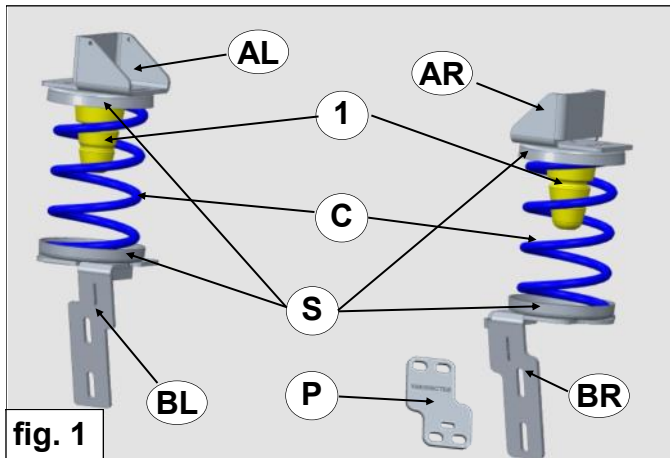

fig. 1

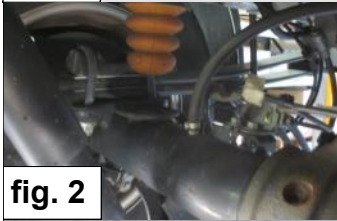

fig. 2



fig. 4



fig. 3



fig. 5

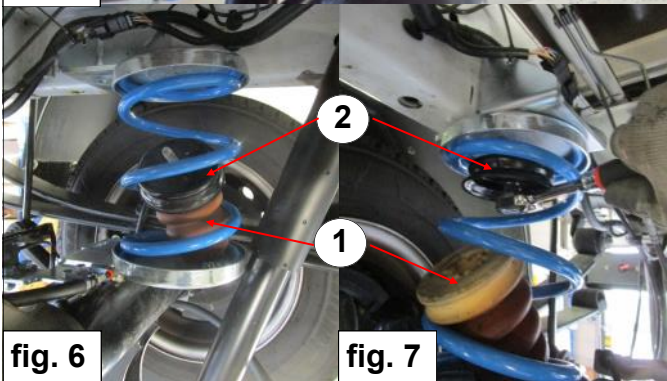

fig. 6

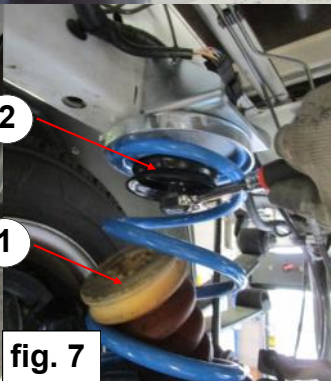

fig. 7



fig. 8

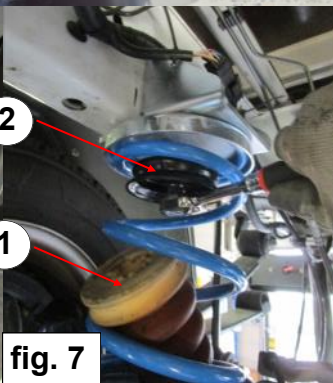
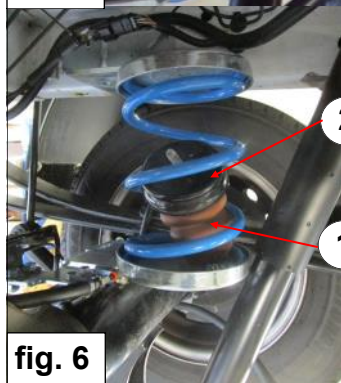
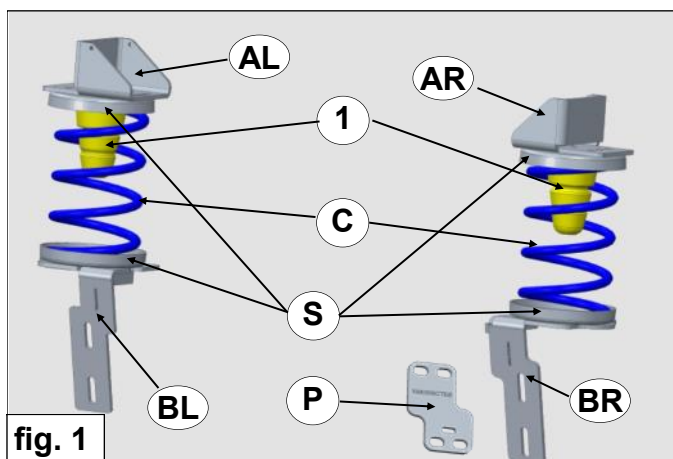

fig. 9

## D

1. Heben Sie das Auto an, sodass seine Räder frei hängen.
2. Demontieren Sie den Anschlagpuffer **1** und die Pufferhalterung **2**.
3. Demontieren Sie die Achsentlüftung und schrauben Sie ihr den mitgelieferten Anschlussnippel auf. Bringen Sie das Kniestück an der Achse an und montieren Sie den Achsentlüftungsschlauch (siehe Abb. 2, 3, 4).
4. Bringen Sie die Federbügel **AL** und **AR** am Fahrgestellträger an der Stelle des Puffers an.
5. Lösen Sie auf der linken Seite den Kabelbaum vom Fahrgestellträger und befestigen Sie diesen mit den mitgelieferten Zugbändern am obersten Federbügel **AL**.
6. Bringen Sie die Federbügel **BL** und **BR** unter den Stützen der Stabilisatorstange an (siehe Abb. 4). Verwenden Sie bei Bedarf die Metallplatte **P**, um die Befestigung der Bremsleitung an der Hinterachse etwas zu versetzen (siehe Abb. 5).
7. Bringen Sie den Anschlagpuffer (**1**) und die lose Halterung (**2**) in der Zusatzfeder **C** an und versehen Sie die Zusatzfeder **C** mit Federtellern **S** (siehe Abb. 6 und 7).
8. Bringen Sie die Feder, den Puffer und die Teller zwischen den bereits montierten Federbügeln an.
9. Verschrauben Sie die Pufferhalterung **2** zusammen mit dem oberen Federteller **S** durch die Zusatzfeder **C** hindurch mit den Federbügeln **AL** und **AR** (siehe Abb. 7). Richten Sie die Teller **S** so aus, dass der obere und der untere Teller genau übereinander stehen.
10. Verschrauben Sie den unteren Teller **S** mit den unteren Federbügeln **BL** und **BR** (siehe Abb. 8). Verwenden Sie dafür die mitgelieferten M8 Schrauben und Unterlegscheiben. Richten Sie die Teller **S** so aus, dass der obere und der untere Teller genau übereinander stehen.
11. Drücken Sie den Puffer **1** in die Pufferhalterung **2**.
12. Lassen Sie das Auto wieder herab.





**F**

1. Soulevez le véhicule pour que les roues pendent librement dans le vide.
2. Démontez la butée **1** et le support de butée **2**.
3. Démontez le tuyau d'évacuation d'air d'origine de l'essieu et raccordez-le avec le raccord fourni. Placez le coude dans l'essieu et montez le tuyau d'évacuation d'air de l'essieu. Voir les fig. 2, 3, 4.
4. Placez les supports de fixation supérieurs **AL** et **AR** sur le longeron du châssis en lieu et place de la butée.
5. Du côté gauche, détachez le faisceau de câble du longeron du châssis et serrez-le avec les colsons fournis sur le support de fixation supérieur **AL**.
6. Placez les supports de fixation inférieurs **BL** et **BR** sur l'essieu sous les supports de la barre stabilisatrice. Voir les fig. 4. Si nécessaire, utilisez la plaque métallique **P** pour déplacer légèrement le support de la durite de frein sur l'essieu arrière. Voir les fig. 5.
7. Placez la butée (**1**) et le support de butée (**2**) dans le ressort auxiliaire **C** et montez les coupelles **S** sur le ressort auxiliaire **C**. Voir fig. 6 et 7.
8. Placez le ressort, la butée et les coupelles entre les supports de fixation déjà montés.
9. Vissez le support de butée **2** avec la coupelle supérieure **S**, en traversant le ressort auxiliaire **C**, sur les supports de fixation supérieurs **AL** et **AR**. Voir les fig. 7. Centrez la coupelle **S** de sorte que les coupelles supérieure et inférieure soient bien l'une au-dessus de l'autre.
10. Vissez la coupelle inférieure **S** sur les supports de fixation inférieurs **BL** et **BR**. Voir la fig. 8. Pour cela, utilisez les boulons M8 et les rondelles fournis. Centrez la coupelle **S** de sorte que les coupelles supérieure et inférieure soient bien l'une au-dessus de l'autre.
11. Poussez la butée **1** dans le support de butée **2**.
12. Remettez le véhicule sur ses roues.

**MAD**

Wiltonstraat 53  
3905 KW Veenendaal  
The Netherlands

T +31 (0) 318 586 100

[mad-automotive.com](http://mad-automotive.com)



Suspension  
Systems