

HV-198050

Volkswagen LT

Mercedes Sprinter

**MAX COMFORT.
MAX CONTROL.
MAX SAFETY.**

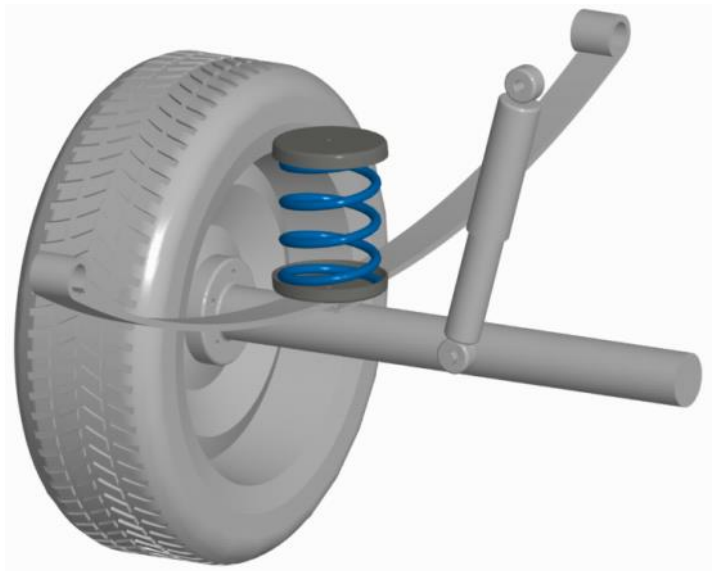

NL Montage handleiding

EN Fitting instructions

DE Einbau Anleitung

FR Guide d'installation



Suspension
Systems



Notice

NL

1. Monteer originele delen van de auto volgens voorschriften in het werkplaats-handboek.
2. Controleer na de montage of de MAD veer voldoende voorspanning heeft.
3. Bescherm metalen delen met een corrosie-werende coating.
4. Stel de koplamphoogte en indien aanwezig het camera en / of radarsysteem op-nieuw af.
5. Bij een multi-link wielophanging is het raadzaam opnieuw uit te lijnen.
6. Op de volgende pagina vindt u de QR codes en URL's om de betreffende documen-ten van deze set te downloaden

EN

1. Mount original parts of the car as specified in the workshop manual.
2. After mounting, check that the MAD spring has enough pre-tension.
3. Protect metal parts with an anticorrosive coating.
4. Readjust the headlights, and the camera and/or radar system if present.
5. With multi-link suspension, we recommend realigning.
6. On the following page you will find the QR codes and URLs to download the relevant documents of this set

DE

1. Montieren Sie Originalteile des Autos gemäß den Anweisungen im Werkstatthand-buch.
2. Überprüfen Sie nach der Montage, ob die MAD-Feder ausreichend Vorspannung hat.
3. Schützen Sie Metallteile mit einer korrosionsbeständigen Beschichtung.
4. Stellen Sie die Scheinwerferhöhe und, falls vorhanden, die Kamera und/oder das Radarsystem erneut ein.
5. Bei einer Mehrlenker-Radaufhängung empfiehlt es sich, diese erneut auszurichten.
6. Auf der folgenden Seite finden Sie die QR-Codes und URLs zum Herunterladen der relevanten Dokumente dieses Sets

FR

1. Installez les pièces d'origine du véhicule comme indiqué dans le manuel d'atelier.
2. Après l'installation, vérifiez que les ressorts MAD soient suffisamment sous pression.
3. Protégez les pièces métalliques avec un revêtement résistant à la corrosion.
4. Réglez à nouveau la hauteur des phares et le système de caméra et/ou de radar, le cas échéant.
5. Dans le cas d'une suspension multi-bras, il est conseillé de refaire la géométrie.
6. Sur la page suivante, vous trouverez les QR codes et les URL permettant de télé-charger les documents.



Notice



<https://mad-automotive.com/documents/19-42.pdf>



<https://mad-automotive.com/documents/FZTP00-24138.pdf>



<https://mad-automotive.com/documents/9901.pdf>



Fig.1

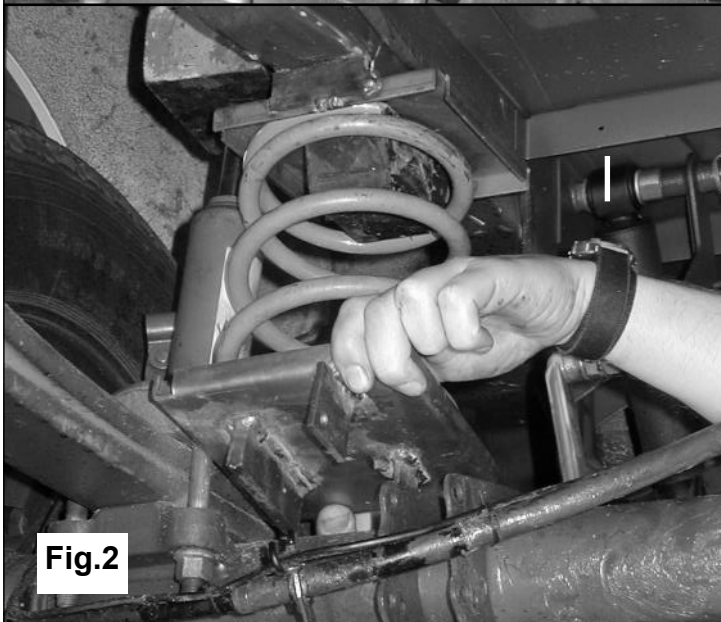

Fig.2



Fig.3

NL

1. Demonteer de onderste schokdemperbouten, en hang de auto uit de veren.
2. Plaats een potkrik tussen het verenpakket en de carrosserie en pers het verenpakket +/- 3 à 4 cm naar onder. Pas op dat er geen deuken in de carrosserie gedrukt worden. Zie fig. 1.
3. Plaats de bovenbeugel om de buffer.
4. Plaats de hulpveer in de bovenbeugel.
5. Schuif de onderbeugel onder de hulpveer en plaats deze op de achteras. Bevestig de beugel d.m.v. de bijgeleverde bevestigingsmaterialen aan de buitenzijde van de bevestigingssteunen van de stabilisatorstang. Gebruik bij een auto met stabilisatorstang de lange M8 bouten en anders de korte M8 bouten. Plaats beugel met nr. 19805201 links en beugel met nr.19805202 rechts.
6. Neem de potkrik onder de auto weg. Let erop dat de hulpveer goed in de beugels valt.
7. Plaats de auto terug op de wielen en monteer de schokdemper bouten.
8. Stel de lastafhankelijke remdrukregelaar af volgens bijblad **19.42-1**.

EN

1. Disassemble the bottom shock absorber bolts and jack up the car.
2. Place an axle jack between the spring package and the bodywork and press the spring package 3 to 4-cm downwards. Make sure that the bodywork does not get dented. See Fig. 1.
3. Place the top bracket around the buffer.
4. Place the auxiliary spring in the top bracket.
5. Push the bottom bracket below the auxiliary spring and place this on the rear axle. Secure the bracket using the supplied fixing materials to the outside of the fixing supports of the stabiliser bar. Use the long M8 bolts for a car with a stabiliser bar, otherwise use the short M8 bolts. Place bracket no. 19805201 on the left and bracket no. 19805202 on the right.
6. Remove the axle jack from the car. Make sure the auxiliary spring falls into the brackets properly.
7. Lower the car onto its wheels and re-assemble the shock absorber bolts.
8. Adjust the pressure-sensitive, self-adjusting brake gear as shown on page **19.42-1**.



Fig.1

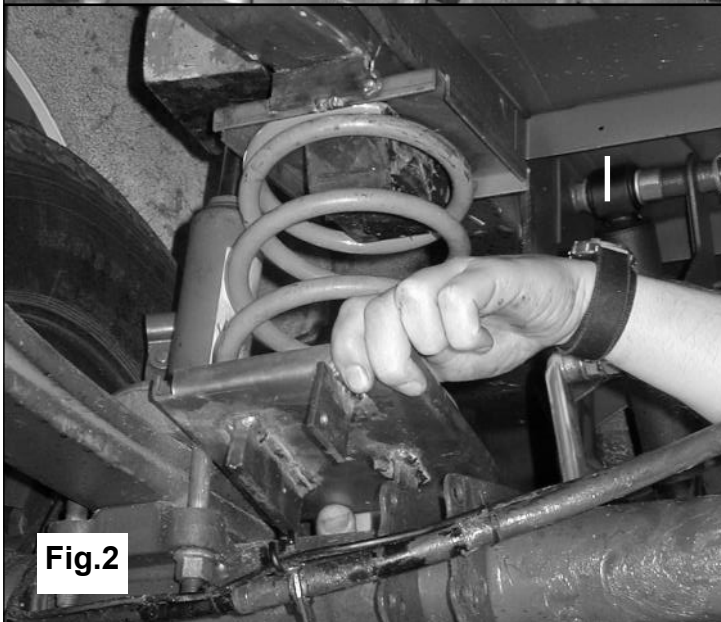

Fig.2



Fig.3

D

1. Demontieren Sie die untersten Stoßdämpferbolzen und hängen Sie das Auto aus den Federn.
2. Setzen Sie einen Wagenheber zwischen das Federpaket und die Karosserie und pressen Sie das Federpaket +/- 3 bis 4 cm nach unten. Passen Sie auf, dass keine Dellen in die Karosserie gedrückt werden. Siehe Abb. 1.
3. Befestigen Sie den oberen Bügel um den Stoßdämpfer.
4. Setzen Sie die Hilfsfeder in den oberen Bügel.
5. Schieben Sie den unteren Bügel unter die Hilfsfeder und setzen Sie diese auf die Hinterachse. Befestigen Sie den Bügel mittels der mitgelieferten Befestigungsmaterialien an der Außenseite der Befestigungsstützen der Stabilisatorstangen. Verwenden Sie bei einem Auto mit Stabilisatorstange die langen M8-Bolzen und sonst die kurzen M8-Bolzen. Setzen Sie den Bügel mit der Nr. 198005201 links und den Bügel mit der Nr. 198005202 rechts.
6. Nehmen Sie den Wagenheber unter dem Auto weg. Achten Sie darauf, dass die Hilfsfeder gut in die Bügel fällt.
7. Stellen Sie das Auto wieder auf die Räder und montieren Sie die Stoßdämpferbolzen.
8. Stellen Sie den Last abhängigen Bremsdruckregler gemäß der Beilage **19.42-1** ein.



Fig.1

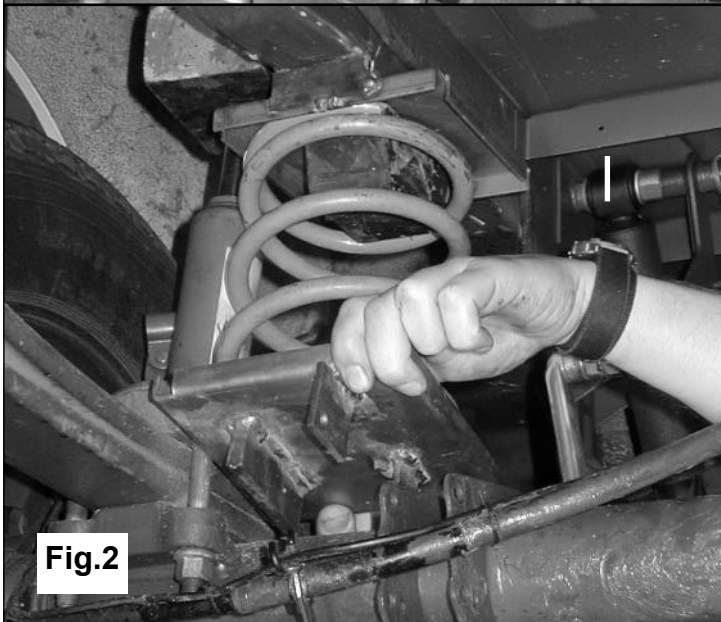

Fig.2

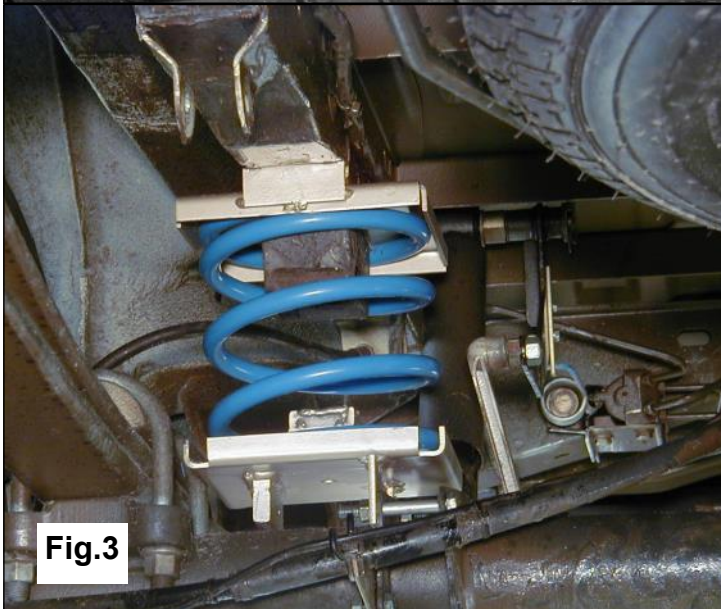
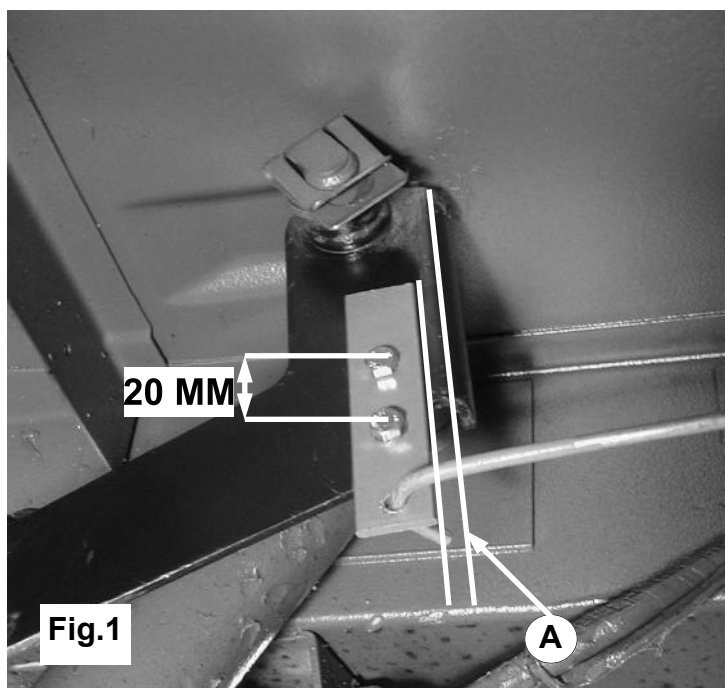

Fig.3

F

1. Démontez les boulons inférieurs des amortisseurs et soulevez le véhicule pour qu'il ne soit plus en appui sur les ressorts.
2. Placez un cric entre les lames de ressort et la carrosserie et comprimez les ressorts +/- 3 à 4 cm vers le bas. Faites attention à ne pas endommager la carrosserie. Cf. fig. 1.
3. Placez le support de fixation supérieur autour du tampon.
4. Insérez le ressort auxiliaire dans le support de fixation supérieur.
5. Faites glisser le support de fixation inférieur sous le ressort auxiliaire et placez-le sur l'essieu arrière. Fixez le support de fixation inférieur à l'extérieur des supports de montage de la barre stabilisatrice à l'aide des attaches fournies. Pour un véhicule équipé d'une barre stabilisatrice, utilisez les boulons M8 longs. Dans le cas contraire, les boulons M8 courts suffisent. Placez le support n° 19805201 à gauche et le support n° 19805202 à droite.
6. Retirez le cric installé précédemment. Veillez à ce que le ressort auxiliaire tombe correctement dans les supports de fixation.
7. Remplacez le véhicule sur ses roues et fixez les boulons des amortisseurs.
8. Réglez le régulateur de pression de freinage automatique conformément à la fiche **19.42-1**.



NL

1. Demonteer de hevel van de lastafhankelijke remdrukregelaar.
2. Boor een gat van 5,5 mm 20 mm boven het oorspronkelijke gat, zorg ervoor dat het plaatje evenwijdig aan lijn A loopt. Zie fig.1
3. Monteer de hevel weer. Monteer de stang van de Lar veer in het onderste gat van het plaatje.
4. Stel nu de maat X op 43 mm af. Zie fig.2.

EN

1. Disassemble the siphon from the pressure-sensitive, self adjusting brake gear.
2. Drill a 5.5-mm hole 20-mm above the original hole, making sure that the plate runs parallel to line A. See Fig. 1.
3. Re-assemble the siphon. Assemble the hose of the pressure-sensitive, self-adjusting brake gear spring in the bottom hole of the plate.
4. Set size X at 43-mm. See Fig. 2.

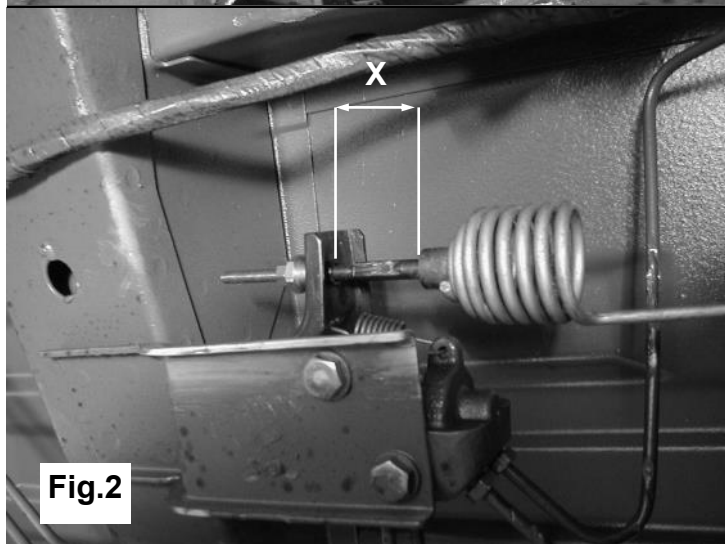

D

1. Demontieren Sie den Hebel des Last abhängigen Bremsdruckreglers.
2. Bohren Sie ein Loch von 5,5 mm, 20 mm über dem ursprünglichen Loch. Sorgen Sie dafür, dass das Plättchen parallel zur an Linie A verläuft. Siehe Abb. 1.
3. Montieren Sie den Hebel wieder. Montieren Sie die Stange der Feder des Last abhängigen Bremsdruckreglers in dem untersten Loch des Plättchens.
4. Stellen Sie nun den Abstand X auf 43 mm ein. Siehe Abb. 2

F

1. Démontez le levier du régulateur de pression de freinage automatique.
2. Percez un trou de 5,5 mm à 20 mm au dessus du trou d'origine, en veillant à ce que la plaque soit parallèle à la ligne A. Cf. fig. 1.
3. Remontez le levier. Montez la barre du ressort du régulateur de pression de freinage automatique dans le trou inférieur de la plaquette.
4. Réglez à présent la dimension x sur 43 mm. Cf. fig. 2.

MAD

Wiltonstraat 53
3905 KW Veenendaal
The Netherlands

T +31 (0) 318 586 100

mad-automotive.com



Suspension
Systems