

**NR-067574-B, NR-067574-CS,
NR-067634-CS, NR-067574-R**
Ford Transit '14 RWD

**MAX COMFORT.
MAX CONTROL.
MAX SAFETY.**

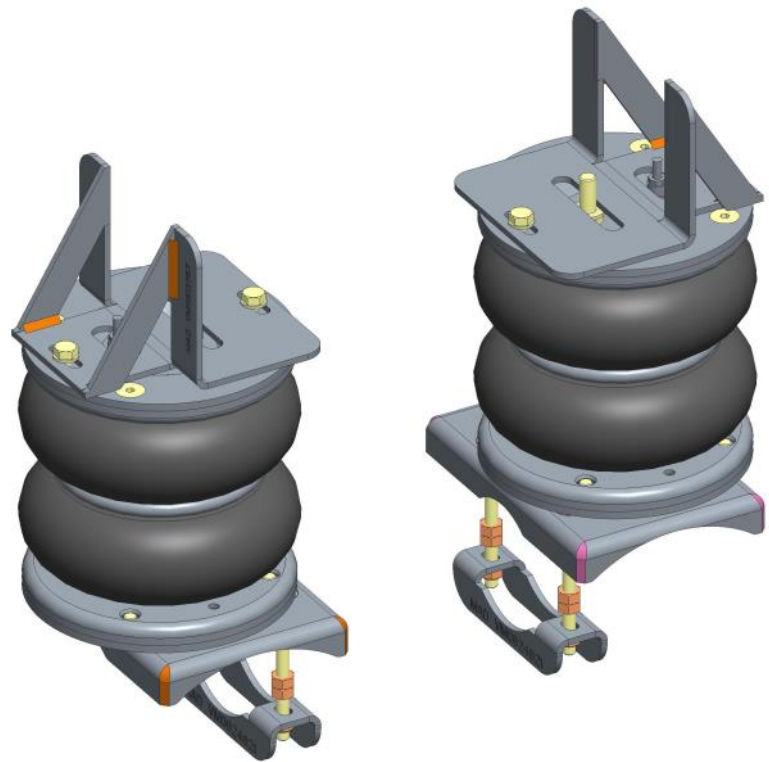

**Suspension
Systems**

NL Montage handleiding
EN Fitting instructions
DE Einbau Anleitung
FR Guide d'installation

NL Inhoudsopgave

1. Voorwoord	3
2. Technische gegevens	6
3. Montage luchtveer montagebeugels en balgen	7
4. NR-067574-B, Air Master Basic	13
5. NR-067574-CS, Air Master Comfort, voertuig specifiek paneel	14
6. NR-067634-CS, Air Master Comfort, voertuig specifiek paneel	17
7. Schema, Air Master Comfort	20
8. Montage NR-067574-R, Air Master Automatic	21
9. Schema en afstelling Air Master Automatic	23

EN Index

1. Introduction	3
2. Technical Specification	6
3. Fitting the air suspension brackets and bellows	7
4. NR-067574-B, Air Master Basic	13
5. NR-067574-CS, Air Master Comfort, vehicle specific panel	14
6. NR-067634-CS, Air Master Comfort, vehicle specific panel	17
7. Diagram Air Master Comfort	20
8. Montage NR-067574-R, Air Master Automatic	21
9. Diagram and adjustment Air Master Automatic	23

DE Dokumentinhalt

1. Vorwort	3
2. Technische Spezifikationen	6
3. Montage Luftfederung Bügel und Balgen / Schaltplan Luftfederung	7
4. NR-067574-B, Air Master Basic	13
5. NR-067574-CS, Air Master Comfort, fahrzeugspezifisches Bedienteil	14
6. NR-067634-CS, Air Master Comfort, fahrzeugspezifisches Bedienteil	17
7. Schaltplan Air Master Comfort	20
8. Montage NR-067574-R, Air Master Automatic	21
9. Schaltplan und Einstellung Air Master Automatic	23

FR Index

1. Introduction	3
2. Spécifications techniques	6
3. Installation des suspensions pneumatiques	7
4. Montage NR-067574-B, Air Master Basic	13
5. Montage NR-067574-CS, Air Master Comfort, tableau de bord spécifique au véhicule	14
6. Montage NR-067634-CS, Air Master Comfort, tableau de bord spécifique au véhicule	17
7. Schéma Air Master Comfort	20
8. Montage NR-067574-R, Air Master Automatic	21
9. Schéma et réglage Air Master Automatic	23

NL 1. Voorwoord

- Hartelijk dank voor de aankoop van de MAD hulpluchtveerset. Lees voorafgaand de montage deze inbouw instructies goed door.
- Het monteren van de hulpluchtveerset dient te gebeuren door een ter zake kundige monteur. Schade door ondeskundige montage of door wijzigingen aan het product vallen buiten de garantie van MAD.
- De hulpluchtveerset kan worden besteld met verschillende besturingssystemen. De montagebeugels en balgen voor deze verschillende besturingen zijn gelijk. Kijk voor de montage van het besturingssysteem in het daarvoor bestemde deel van deze montagehandleiding.
- Monteer originele delen van de auto volgens voorschriften in het werkplaatshandboek.
- Bescherm metalen delen met een corrosie-werende coating.
- Controleer de afstelling van de koplamphoogte, en indien nodig opnieuw afstellen.
- Op de volgende pagina vindt u de QR codes en URL's om de betreffende documenten van deze set te downloaden

EN 1. Introduction

- Thank you for purchasing the MAD air suspension kit. Read these installation instructions carefully before mounting.
- The installation of the auxiliary air spring kit must be done by a qualified technician. Damage due to improper assembly or modifications to the product is excluded from MAD warranty.
- The auxiliary air kit can be ordered with different operating systems. The mounting brackets and bellows for these different controls are the same. For installation of the operating system, refer to the appropriate part of this installation manual.
- Mount original parts of the vehicle according to the instructions in the workshop manual.
- Protect metal parts with an anti-corrosion coating.
- Check the headlight beams, readjust if necessary.
- On the following page you will find the QR codes and URLs to download the relevant documents of this set

DE 1. Vorwort

- Vielen Dank für den Kauf MAD Zusatzluftfederung. Lesen Sie die Installationsanweisungen vor der Installation.
- Montage des Zusatzluftfederung sollte von einem qualifizierter Mechaniker durchgeführt werden. Schäden durch unsachgemäße Montage oder Änderungen am Produkt sind von der MAD-Garantie ausgeschlossen.
- Die Zusatzluftfederung kann mit unterschiedlichen Betriebssystemen bestellt werden. Die Befestigungsbügel und Balgen an den verschiedenen Betriebssystemen sind die gleichen. Für die Installation des Betriebssystems, siehe den entsprechenden Teil dieser Installationsanleitung.
- Original-Fahrzeugteile gemäß den Anweisungen im Werkstatthandbuch montieren.
- Schützen Sie Metallteile mit einer Korrosionsschutzbeschichtung.
- Kontrollieren Sie die Scheinwerferhöhe, ggf. stellen Sie die Scheinwerferhöhe neu ein.
- Auf der folgenden Seite finden Sie die QR-Codes und URLs zum Herunterladen der relevanten Dokumente dieses Sets

FR 1. Introduction

- Merci d'avoir acheté le kit de suspensions pneumatiques MAD. Nous vous rappelons de lire attentivement ces instructions de montage avant l'installation.
- L'installation du kit de suspensions pneumatiques doit être effectuée par un technicien qualifié. Les dommages causés par un montage incorrect ou des modifications du produit sont exclus de la garantie MAD.
- Le kit de suspensions pneumatiques peut être commandé avec différents systèmes de commande. Les supports de fixation et les coussins d'air sont identiques, peu importe le type de système de commande commandé. Pour l'installation du système de commande, reportez-vous à la partie du manuel d'installation dédiée à cela.
- Montez les pièces d'origine du véhicule selon les instructions du manuel d'installation.
- Protégez les pièces métalliques avec un revêtement anti-corrosion.
- Vérifiez le réglage de la hauteur des phares et ajustez-le si nécessaire.
- Sur la page suivante, vous trouverez les QR codes et les URL permettant de télécharger les documents.



<https://mad-automotive.com/documents/VH0670757.pdf>



<https://mad-automotive.com/documents/TU-026188.pdf>



<https://mad-automotive.com/documents/9901.pdf>

NL Aanhaalmoment
(in aansluiting van VDI 2230)
Metrisch schroefdraad en Ripp- en Tensilock schroeven
DIN912, DIN931, DIN933, DIN985...
DIN88933 DIN88934, DIN88913, DIN88914.

Aanhaalmoment van originele bouten en moeren volgens werkplaatshandboek.

	Aandraaimoment [Nm]	
	<i>Klasse</i>	
Schroefdraad	8.8	10.9
5	5	7.4
6	8.6	12.7
8	21	30.8
10	41.6	61.1
12	72.5	107
14	110	140
16	150	160

EN Tightening torque
(following VDI 2230)
Metric screw thread and Ripp- and Tensilock bolts
DIN912, DIN931, DIN933, DIN985...
DIN88933 DIN88934, DIN88913, DIN88914.

Tightening torque of original bolts and nuts according to workshop manual.

	Torque values [Nm]	
	<i>Strength class</i>	
Thread	8.8	10.9
5	5	7.4
6	8.6	12.7
8	21	30.8
10	41.6	61.1
12	72.5	107
14	110	140
16	150	160

DE Anziehdrehmoment
(in Anlehnung an VDI 2230)
Metrischem Gewinde und Ripp- und Tensilock Schrauben
DIN912, DIN931, DIN933, DIN985...
DIN88933 DIN88934, DIN88913, DIN88914.

Anziehdrehmoment der Originalschrauben und -Muttern gemäß Werkstatthandbuch.

	Anziehdrehmoment [Nm]	
	<i>Festigkeitsklasse</i>	
Gewinde	8.8	10.9
5	5	7.4
6	8.6	12.7
8	21	30.8
10	41.6	61.1
12	72.5	107
14	110	140
16	150	160

FR Couples de serrage
(à l'instar du VDI 2230)
Filetage métrique et boulons Ripp et Tensilock
DIN912, DIN931, DIN933, DIN985...
DIN88933 DIN88934, DIN88913, DIN88914.

Couple de serrage des boulons et écrous d'origine selon le manuel d'atelier.

	Couple de serrage [Nm]	
	<i>Classe d'intensité</i>	
Filetage	8.8	10.9
5	5	7.4
6	8.6	12.7
8	21	30.8
10	41.6	61.1
12	72.5	107
14	110	140
16	150	160

2. Technical specifications

NL Luchtdruk

- De minimale luchtdruk bedraagt **0,5** bar.
- De bedrijfsdruk ligt tussen de **1,0 - 3,0** bar.
- De maximale geoorloofde luchtdruk bedraagt **7,0** bar.
- De maximale luchtdruk is alleen voor de parkeerstand en tijdens het rangeren geoorloofd.

EN Air pressure

- The minimum necessary air pressure is **0,5** bar.
- The operating pressure is between **1,0 - 3,0** bar.
- The maximum permitted air pressure is **7,0** bar.
- The maximum air pressure is only allowed for parking and manoeuvring the vehicle.

DE Luftdruck

- Der min. erforderliche Luftdruck beträgt **0,5** bar.
- Der Betriebsdruck liegt zwischen **1,0 - 3,0** bar.
- Der max. erlaubte Luftdruck beträgt **7,0** bar.
- Der max. Luftdruck ist nur für den Stand und Rangierfahrten zulässig.

FR Pression d'air

- La pression d'air minimale nécessaire est de **0,5** bar.
- La pression de fonctionnement est entre **1,0 - 3,0** bars.
- La pression d'air maximale autorisée est de **7,0** bars.
- La pression d'air maximale n'est autorisée que pour stationner et manoeuvrer le véhicule.

3. Fitting the air suspension brackets and bellows

Left

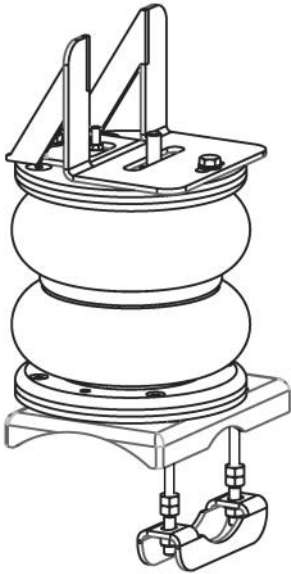

Right

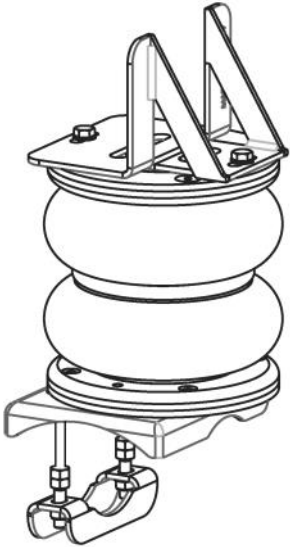

NR-067574-B, NR-067574-CS, NR-067634-CS, NR-067574-R

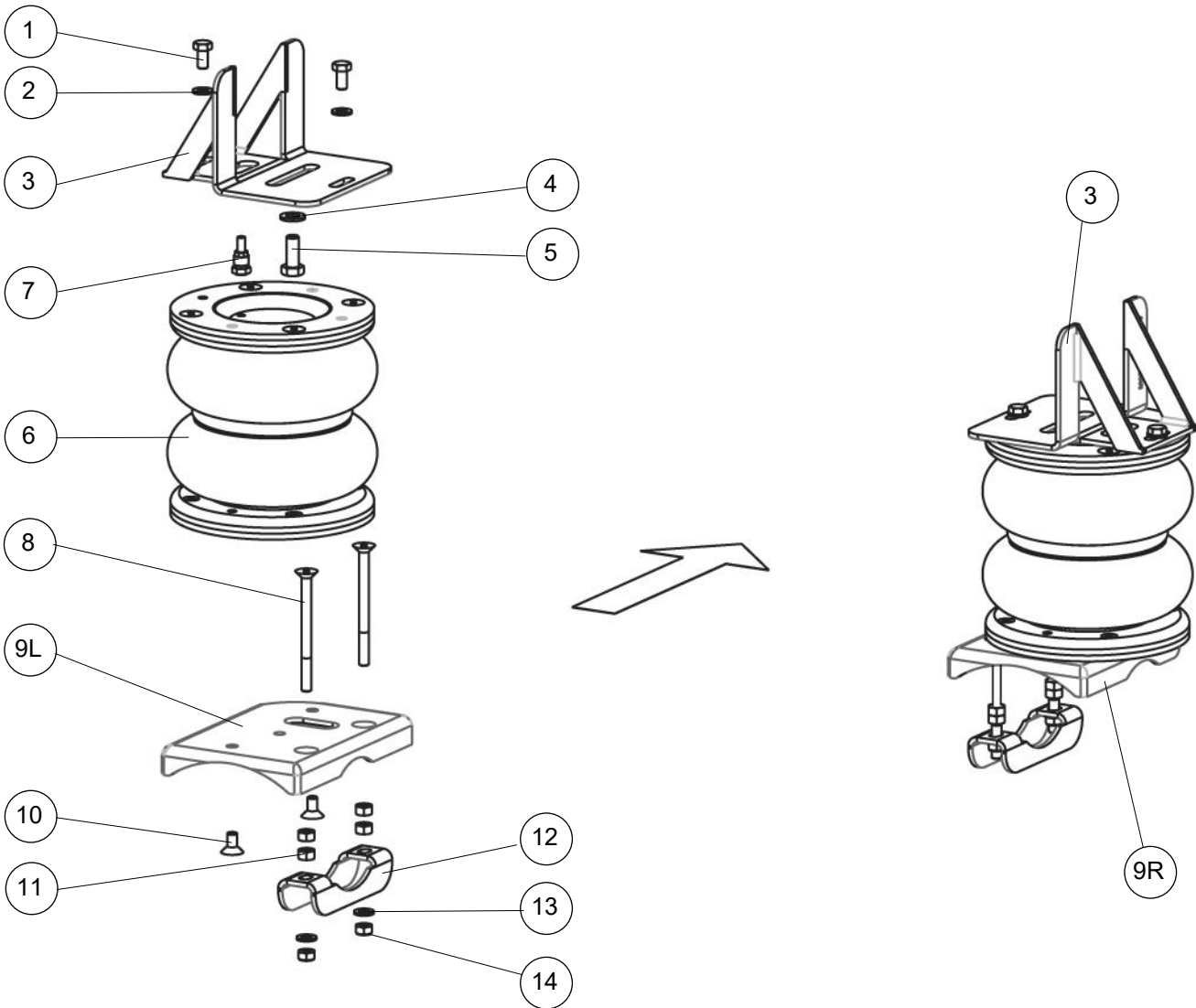

NR-067574-B, NR-067574-CS, NR-067634-CS, NR-067574-R**Bill of material: Brackets and bellows**

Item	Part nr	Name	Quantity
1	8650110	Bolt M8x16 DIN933	4
2	VC03107	Lock washer M8	4
3	VM0613757	Upper bracket	2
4	VC03108	Lock washer M10	2
5	M10x30 DIN933	Bolt M10x30 DIN933	2
6	VB58013	Air Bellow	2
7	VF01023	Air connector straight	2
8	VC07005	Bolt M8x100 DIN7991	4
9L	VM0621757	Bottom left bracket	1
9R	VM0622757	Bottom right bracket	1
10	VC07001	Bolt M8x16 DIN9771	4
11	M8 DIN934	Nut M8	8
12	VM0624821	Clamp	2
13	M8 DIN125A	Washer M8 DIN125A	4
14	M8 DIN985	Lock nut M8 DIN985	4

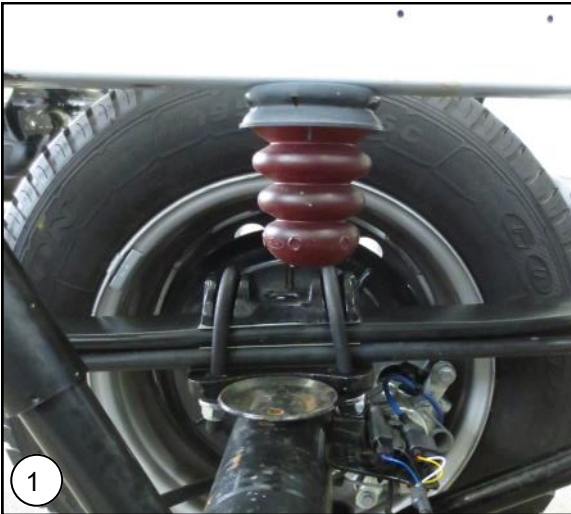

NL Verwijder beide aanslagrubbers van het chassis.

EN Remove both bumpstop's from the chassis.

DE Entfernen Sie beide Puffern von das Chassis.

FR Retirez les deux butées en caoutchouc du châssis.

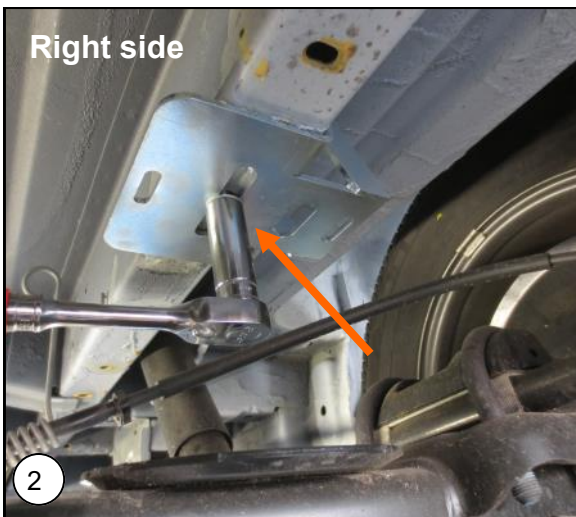

NL Plaats nu de bovenplaat op de plek van het aanslagrubber welke verwijderd is.

EN Place the top plate on the location where the original bumpstop has been removed.

DE Montieren Sie die oberen Platte auf der Stelle von dass Puffer.

FR Installez le support de fixation supérieur à la place de la butée que vous venez de retirer.



NL Plaats de onderplaat op de plek van de aanslag van het aanslagrubber. Zorg dat de onderplaat over de schotel valt.

EN Place the bottom plate on the place under the original bumpstop. Make sure the bottom plate falls over the bottom plate.

DE Legen Sie die Bodenplatte auf der Stelle der Anschlag von den Puffer. Stellen Sie sicher, dass die Bodenplatte über die Teller kommt.

FR Placez le support de fixation inférieur sur la coupelle d'arrêt de la butée en caoutchouc. Assurez-vous que le support de fixation soit bien positionné à plat.

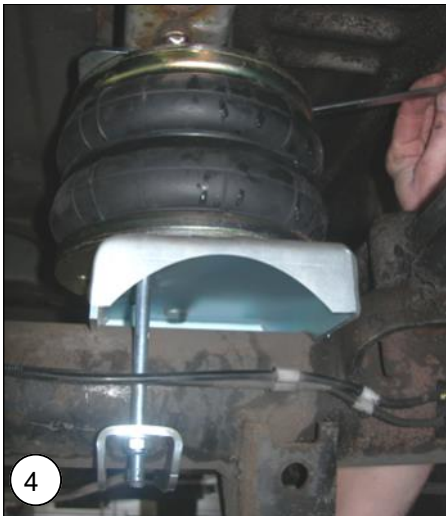

NL Lijn de onderplaat uit met de bovenplaat zodat de balg er recht onder geplaatst kan worden.

EN Aline the bottom plate with the top plate so that the bellows can be placed right.

DE Montieren Sie die untere platte in linie mit der oberen platte.

FR Alignez le support de fixation inférieur avec le support de fixation supérieur de manière à ce que le coussin d'air puisse être placé directement sous celui-ci.

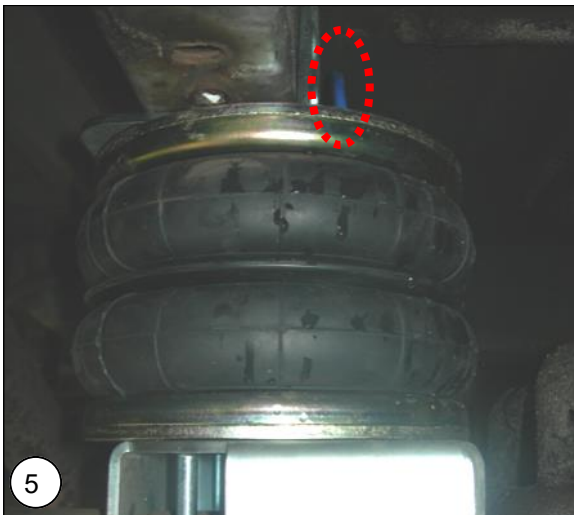

NL Monteer de luchtbalg met de luchtaansluiting naar boven.

EN Mount the air bellows with the air jack up.

DE Montieren Sie die Luftbalge mit dem Luftanschluss nach oben.

FR Montez le coussin d'air en orientant le raccord d'air vers le haut.



NL Zet de balg vast aan de boven en onderplaat.

EN Secure the bellows to the top and bottom plate.

DE Sichern Sie den Luftbalge auf den oberen und unteren Platte.

FR Fixez le coussin d'air aux supports de fixation supérieur et inférieur.

NR-067574-B, NR-067574-CS, NR-067634-CS, NR-067574-R



NL Wanneer de balg geplaatst is kan men de onder plaat vastzetten.

EN When the bellows are placed, secure the bottom plate.

DE Wenn der Balg gestellt werden, sichern die untere Platte.

FR Lorsque le coussin d'air est en place, fixez le support de fixation inférieur.

4. Air Master Basic

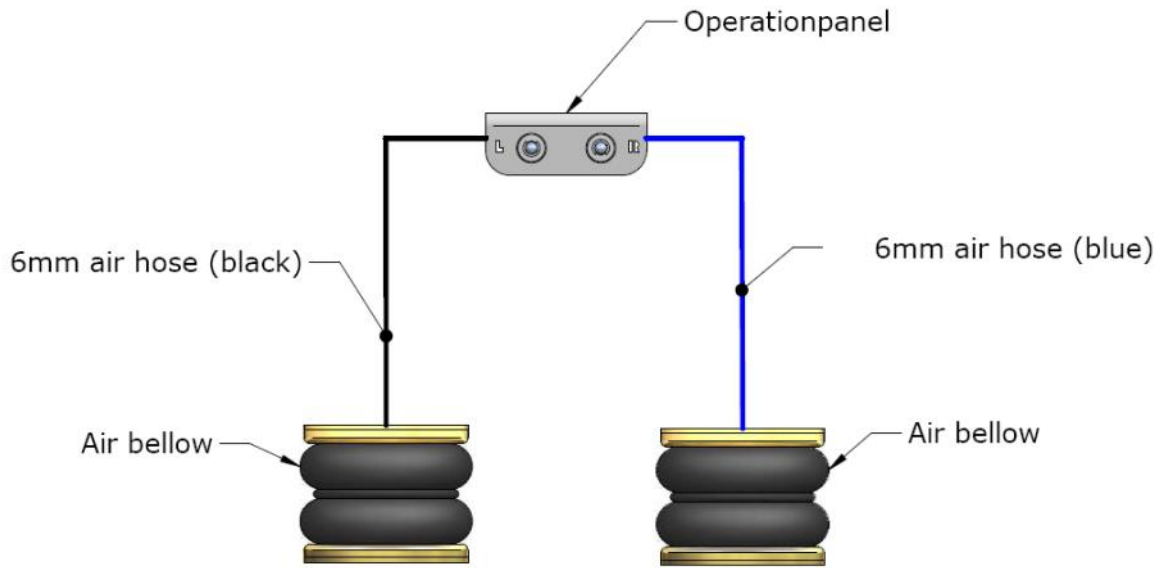

5. Air Master Comfort, vehicle specific panel

NL Het voertuig-specifieke paneel dient volgens onderstaand voorschrift gemonteerd te worden om te voldoen aan richtlijn ECE-R 21.

EN The vehicle-specific panel must be mounted according to the instructions below to comply with ECE-R 21 directive.

DE Die fahrzeugspezifische Bedienteil muss gemäß den folgenden Anweisungen montiert werden, um der Richtlinie ECE-R 21 zu entsprechen.

FR Le panneau de commande spécifique au véhicule doit être installé en respectant les instructions ci-dessous pour se conformer à la directive ECE-R 21.

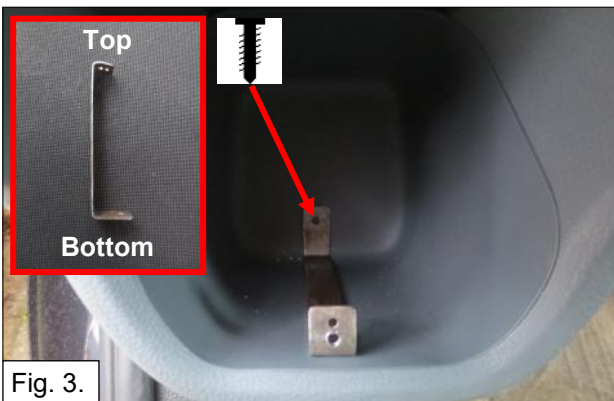

Air line diagram

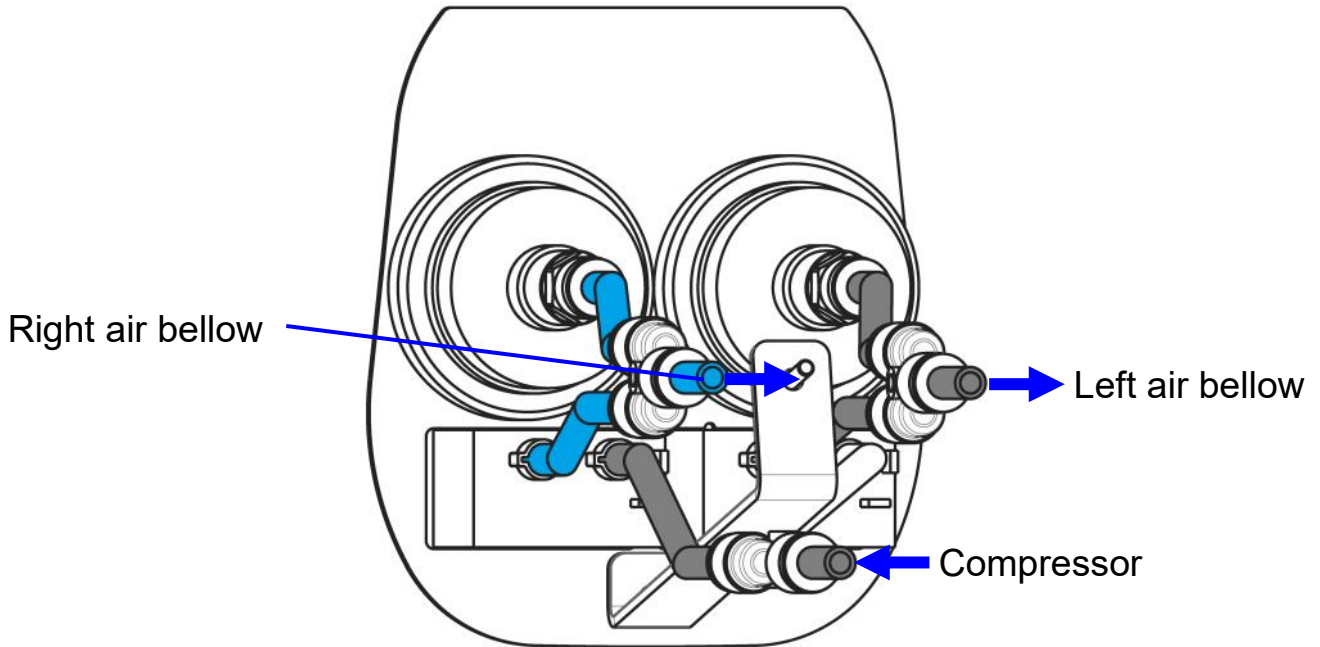

Operation

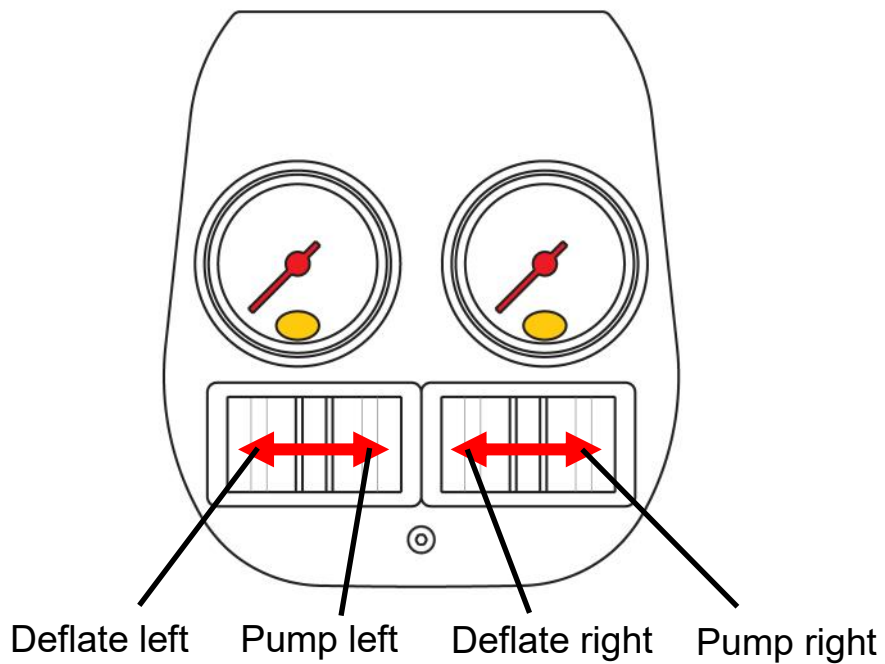

NR-067574-CS

Bill of material

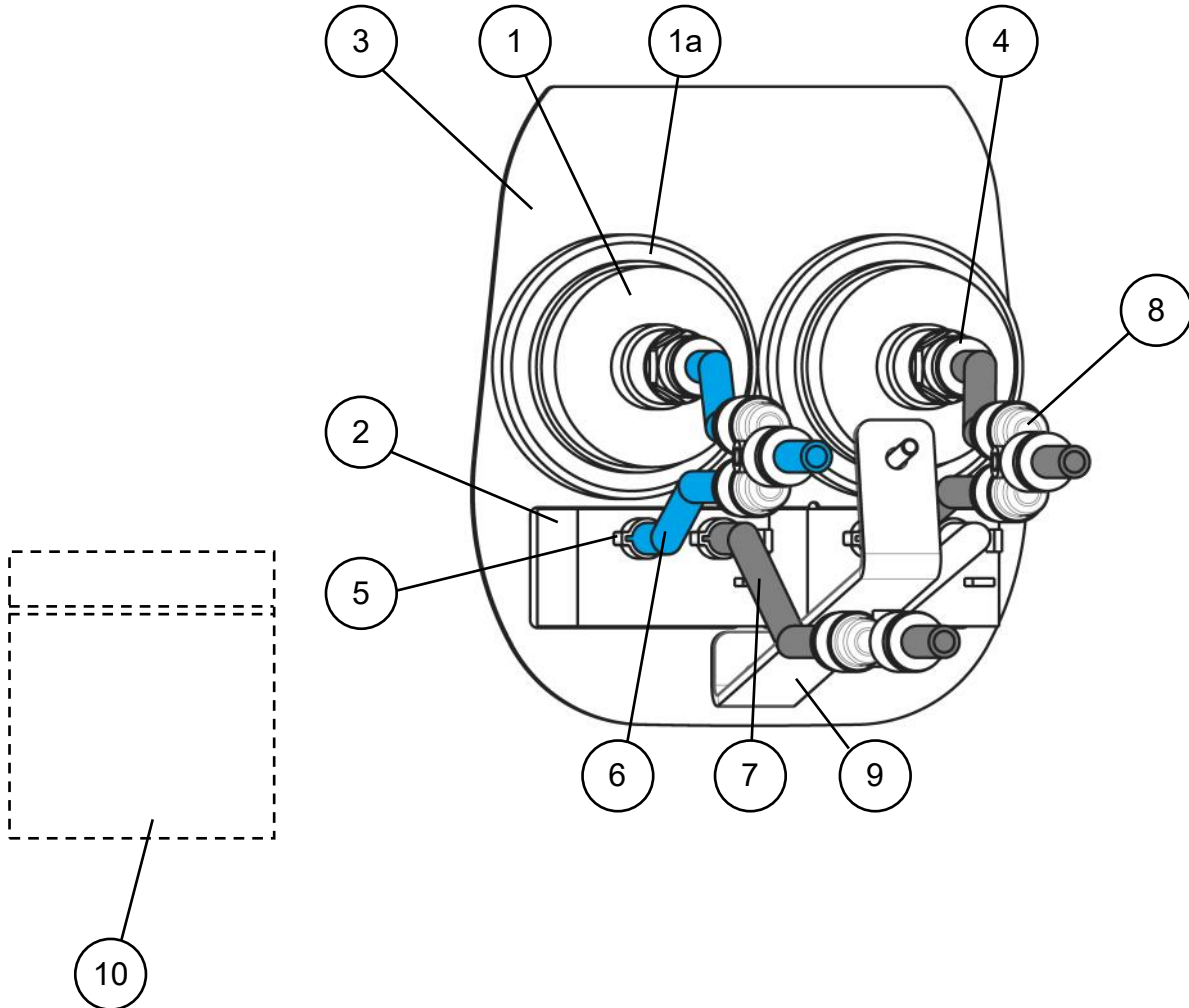

Item	Part nr	Name	Quantity
1	VX70008	Manometer	2
1a	-	Ring (included in manometer)	2
2	VE01003	Paddle switch	2
3	VM70206	Operation panel	1
4	VF01051	Fitting 1/8 for line 4-6	2
5	VC20004	Line clamp Ø 6 mm	4
6	VL02007	Line PU blue 4-6	Length [m]
7	VL02001	Line PU black 4-6	Length [m]
8	VF01052	Y-fitting Ø 6 mm	3
9	VM70113	Mounting bracket	1
10	-	Mounting material	1

6. Air Master Comfort, vehicle specific panel

NL Het voertuig-specifieke paneel dient volgens onderstaand voorschrift gemonteerd te worden om te voldoen aan richtlijn ECE-R 21.

EN The vehicle-specific panel must be mounted according to the instructions below to comply with ECE-R 21 directive.

DE Die fahrzeugspezifische Bedienteil muss gemäß den folgenden Anweisungen montiert werden, um der Richtlinie ECE-R 21 zu entsprechen.

FR Le panneau de commande spécifique au véhicule doit être installé en respectant les instructions ci-dessous pour se conformer à la directive ECE-R 21.

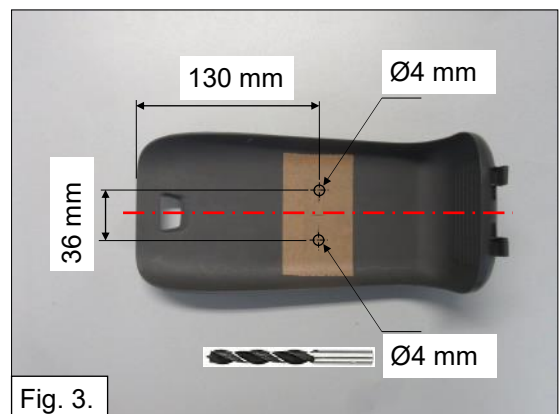
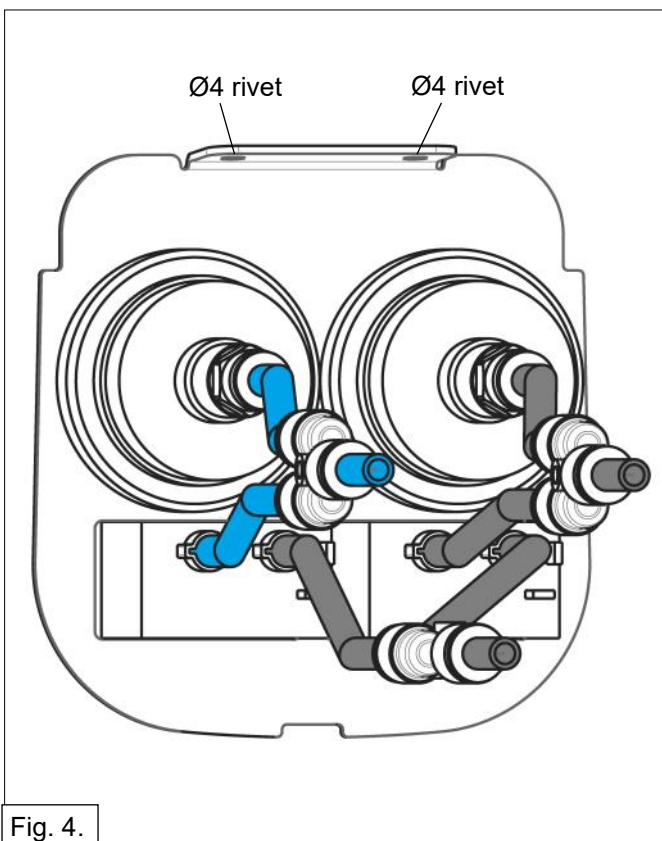

NR-067634-CS

Air line diagram

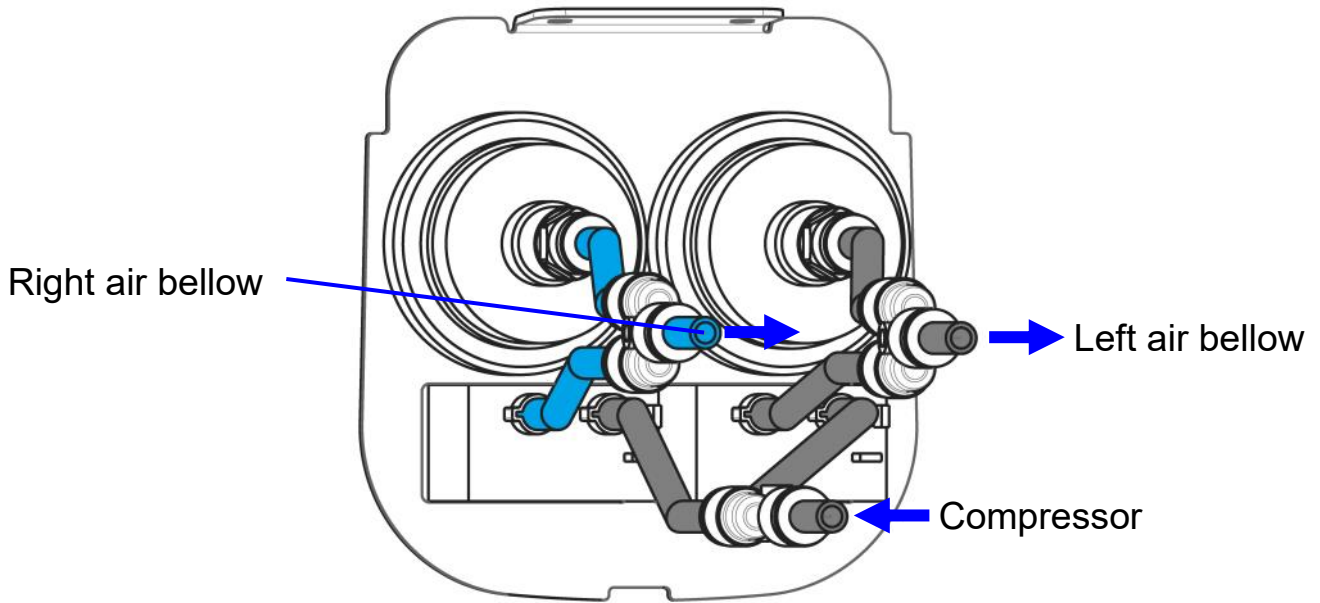

Operation

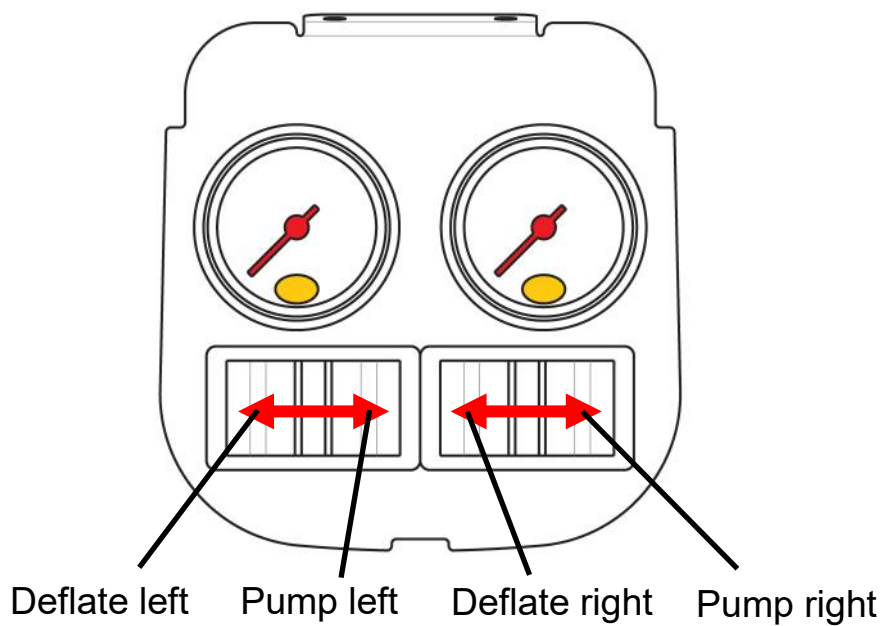

NR-067634-CS

Bill of material

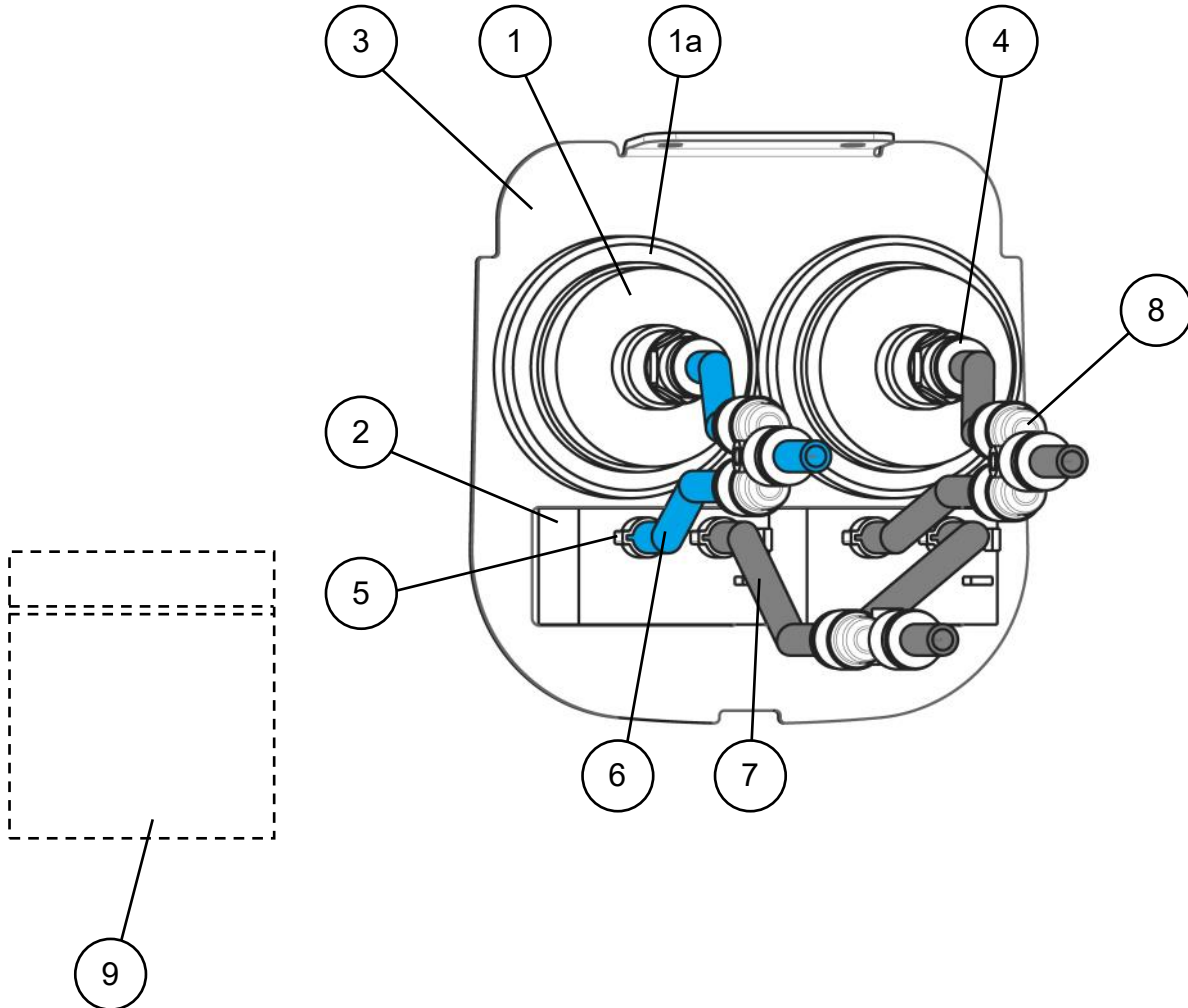

Item	Part nr	Name	Quantity
1	VX70008	Manometer	2
1a	-	Ring (included in manometer)	2
2	VE01003	Paddle switch	2
3	VM70205	Operation panel	1
4	VF01051	Fitting 1/8 for line 4-6	2
5	VC20004	Line clamp Ø 6 mm	4
6	VL02007	Line PU blue 4-6	Length [m]
7	VL02001	Line PU black 4-6	Length [m]
8	VF01052	Y-fitting Ø 6 mm	3
9	-	Mounting material	1

7. Electrical diagram Air Master Comfort

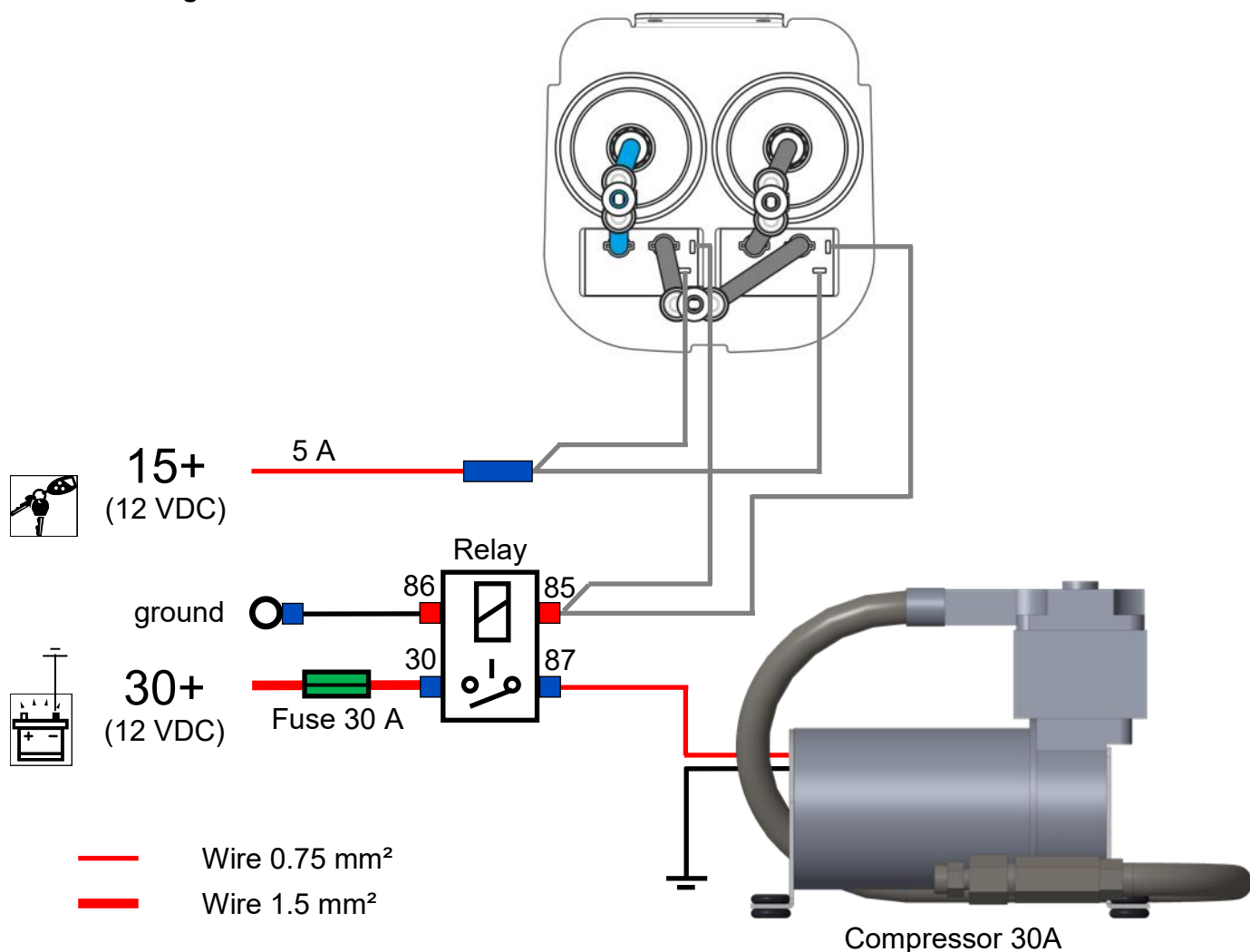

NL Sluit de luchtleidingen en elektra aan volgens schema. Let op dat de luchtleidingen en bedrading vrij liggen van scherpe delen. Monteer de compressor op een afgeschermd droge plaats.

EN Connect the air lines and wire harness according the diagram. Make sure that the air lines and wiring are free from sharp edges. Install the compressor in a sheltered dry place.

DE Montieren Sie die Luftleitungen und die Elektrik gemäß Schaltplan. Beachten Sie, dass die Luftleitungen und Verkabelung frei sind von scharfen Kanten. Montieren Sie der Kompressor auf ein abgeschirmtes trockene Position.

FR Raccordez les durites et les câbles électriques conformément au schéma. Veillez à ce que les durites et le câblage électrique ne soient pas au contact de parties tranchantes. Installez le compresseur dans un endroit sec et protégé.

8. Air Master Automatic

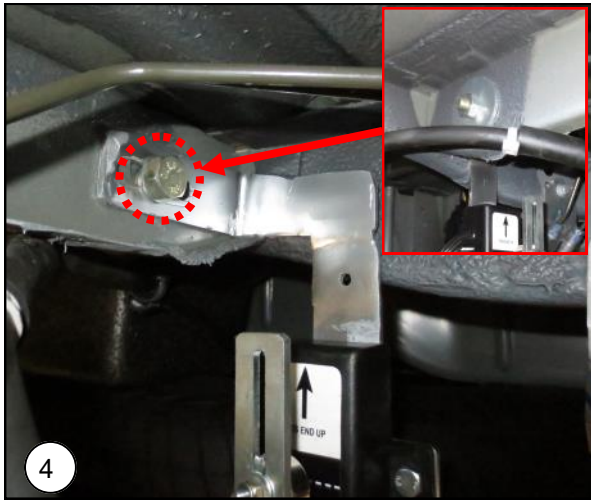

NL Monteer sensorsteun tegen de buitenzijde van de langsligger. Gebruik aan de binnenzijde van de langsligger de meegeleverde carrosseriering.

EN Attach sensor support against the outside of the side member. Use the supplied large washer on the inside of the side member.

DE Installieren Sie die Sensorhalterung an der Außenseite des Längsträger. Verwenden Sie das mitgelieferte große Scheibe an der Innerseite des Längsträger.

FR Fixer le support de capteur à l'extérieur de la poutre longitudinale. Utilisez la rondelle plate très large à l'intérieur de la poutre longitudinale.

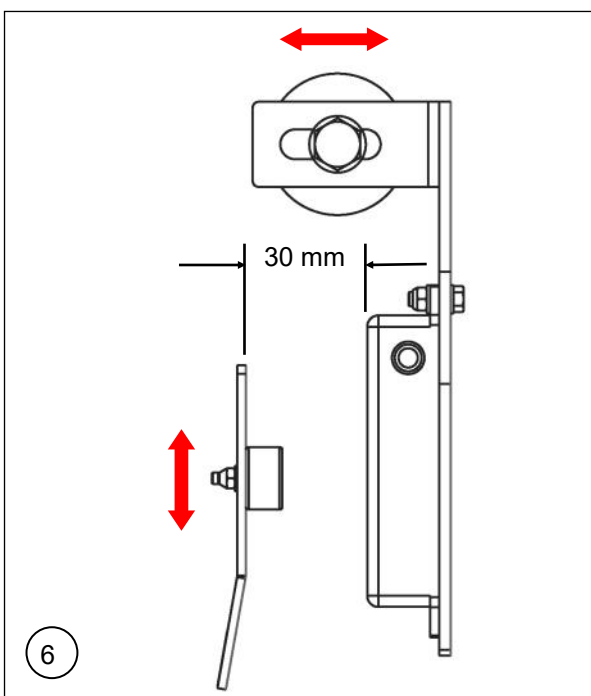
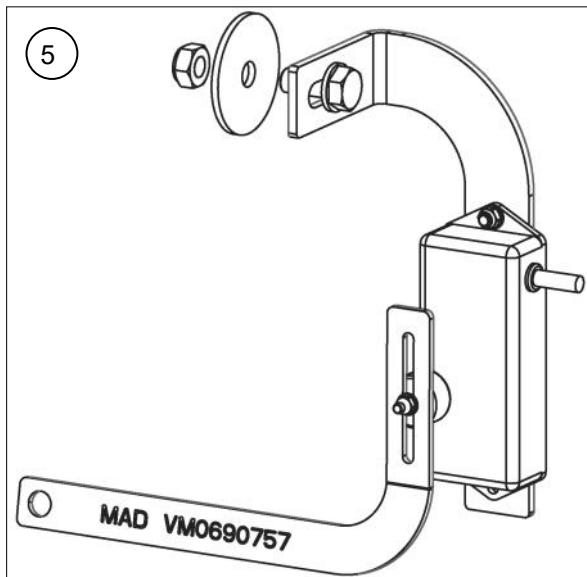

NL Zorg voor een afstand tussen magneet en sensor van +/- 30-mm. De uiteindelijke afstelling komt later. Zet de sensorsteun vast.

EN Keep a distance between sensor and magnet of approximately 30-mm. Final adjustment mentioned later on. Tighten the sensor support.

DE Halten Sie Abstand zwischen Magnet und Sensor von etwa 30-mm. Die EndEinstellung kommt später. Sichern Sie der Sensorhalter.

FR Prévoir une distance de +/- 30 mm entre l'aimant et le capteur. Le réglage final sera effectué ultérieurement. Fixez le support du capteur.

NR-067574-R

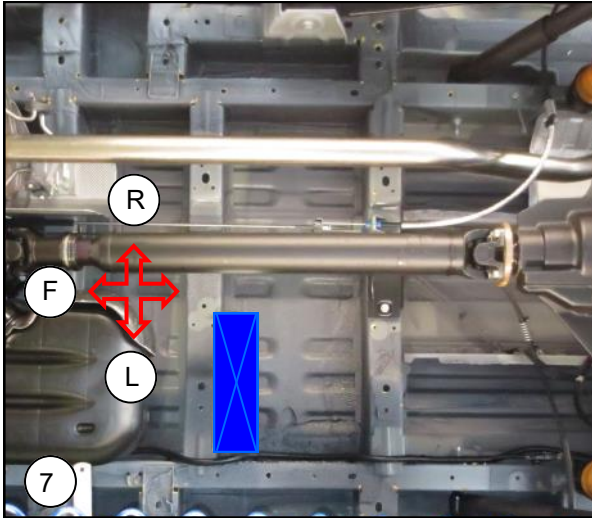

NL Locatie bepalen van de compressorunit. Linkerzijde tegen de twee dwarsligger voor de achteras.

EN Determine location of the compressor unit. Left against the second cross member just before the rear axle.

DE Positionsbestimmung von der Kompressor Einheit. Auf der linken Seite gegen die zweite Traverse kurz vor der Hinterachse.

FR Déterminez l'emplacement du compresseur. Côté gauche contre la seconde barre transversale juste avant l'essieu arrière.

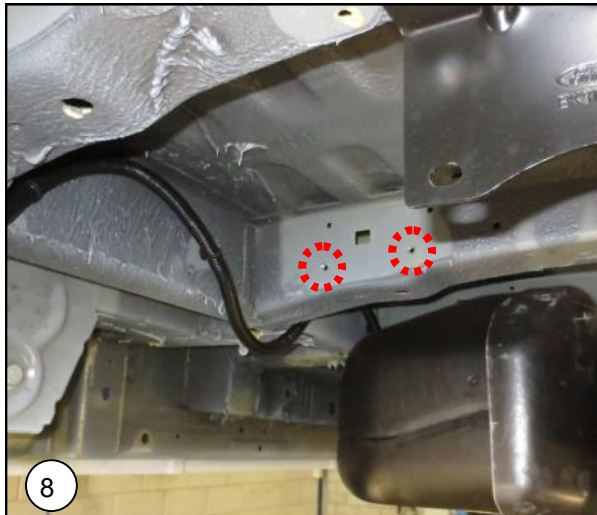

NL Onderste twee draadgaten worden gebruikt voor het monteren van de compressorunit.

EN The lower two threaded holes are used for the mounting of the compressor unit.

DE Die unteren zwei Gewindebohrungen werden verwendet für die Montage von die Kompressor Einheit.

FR Utilisez les deux trous les plus bas déjà existants pour installer le support du compresseur.

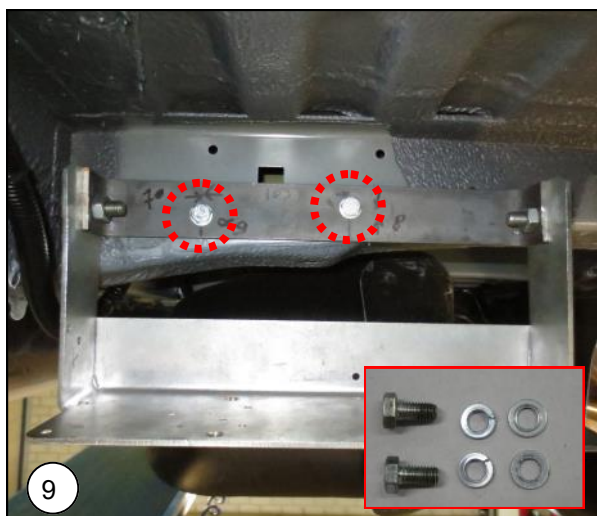

NL Zet de compressorsteun vast (gebruik de onderste gaten van de steun). Gebruik bijgeleverd montage-materiaal voor fixatie van de compressorunit aan de chassisbalk.

EN Tighten the compressor unit (make use of the lower holes of the compressor support). Use the supplied mounting hardware for fixation of the compressor unit against the cross member.

DE Befestigen Sie die Kompressor Einheit (Benutzen Sie die unteren Löcher der Kompressor Halterung). Verwenden Sie das mitgelieferte Montagmaterial für Fixierung der Kompressor Einheit an der Rahmen.

FR Fixez le support du compresseur (Utilisez les trous inférieurs du support de compresseur). Utilisez le matériel de montage fourni pour fixer le groupe compresseur au châssis.

9. Diagram and adjustment Air Master Automatic

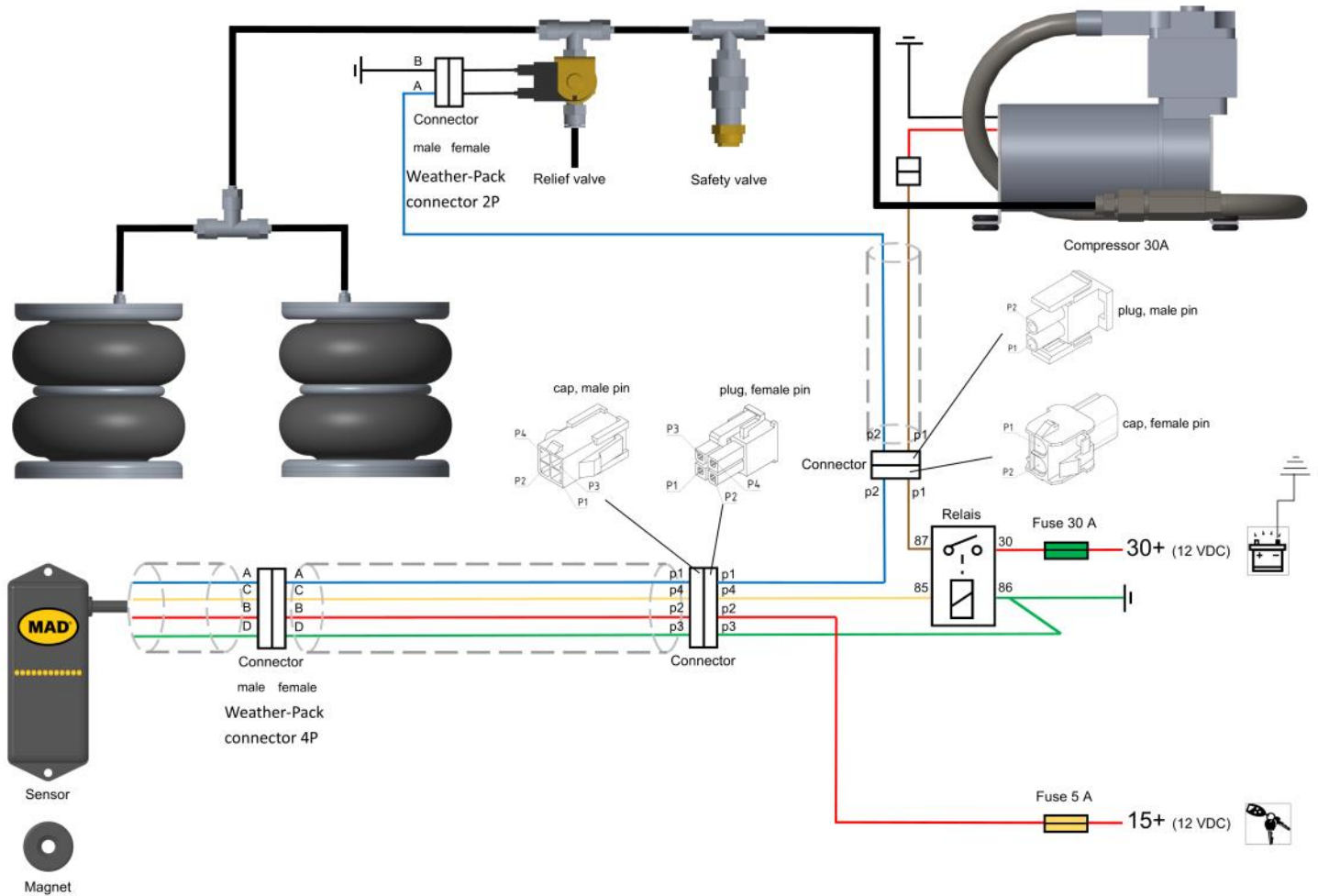

NL Sluit de luchtleidingen en elektra aan volgens schema. Let op dat de luchtleidingen en bedrading vrij liggen van scherpe delen.

EN Connect the air lines and wire harness according the diagram. Make sure that the air lines and wiring are free from sharp edges.

DE Montieren Sie die Luftleitungen und die Elektrik gemäß Schaltplan. Beachten Sie, dass die Luftleitungen und Verkabelung frei sind von scharfen Kanten.

FR Raccordez les durites et les câbles électriques conformément au schéma. Veillez à ce que les durites et le câblage électrique ne soient pas au contact de parties tranchantes.

NR-067574-R

NL Stel het Air Master Automatic system af zodat de afstand tussen de sensor en de magneet ongeveer 30 -mm is. Plaats de magneet zodat deze net iets boven het midden van de sensor. Het is mogelijk om de rijhoogte aan te passen door de magneet over de steun te verplaatsen. Zet het contact aan en wacht ongeveer 25 sec. Dit is een vertragingstijd die ervoor zorgt dat de compressor niet reageert op elke beweging van het voertuig. Het voertuig zal automatisch naar de ingestelde rijhoogte gaan.

EN Adjust the Air Master Automatic system so that the distance between the sensor and magnet is about 30-mm. Place the magnet so that it is a little above the centre off the sensor unit. It is possible to adjust the ride height of the car by sliding the magnet over the bracket. Switch on the ignition and wait about 25 sec. This is a time delay to avoid that the compressor reacts on every movement of the vehicle. The vehicle is going automatically to the adjusted ride height.

DE Stellen Sie die Air Master Automatic System, so dass der Abstand zwischen Sensor und Magnet ca. 30-mm ist. Stellen Sie den Magneten, so dass es ein bisschen über der Mitte von der Sensoreinheit ist. Es ist möglich, die Bodenfreiheit des Fahrzeugs durch Verschieben des Magnet über der Halterung eingestellt werden. Zündung einschalten und warten Sie etwa 25 Sekunden. Dies ist eine Zeitverzögerung zu vermeiden, dass der Kompressor bei jeder Bewegung des Fahrzeugs reagiert. Das Fahrzeug wird automatisch an den eingestellten Fahrhöhe gehen.

FR Réglez le système Air Master Automatic de manière à ce que la distance entre le capteur et l'aimant soit d'environ 30 mm. Positionnez l'aimant de manière à ce qu'il soit légèrement au-dessus du centre du capteur. Il est possible de régler la hauteur de conduite en déplaçant l'aimant sur le support. Mettez le contact et attendez environ 25 secondes. Il s'agit d'un délai qui garantit que le compresseur ne réagit pas aux mouvements du véhicule. Le véhicule se déplacera automatiquement à la hauteur de conduite réglée.

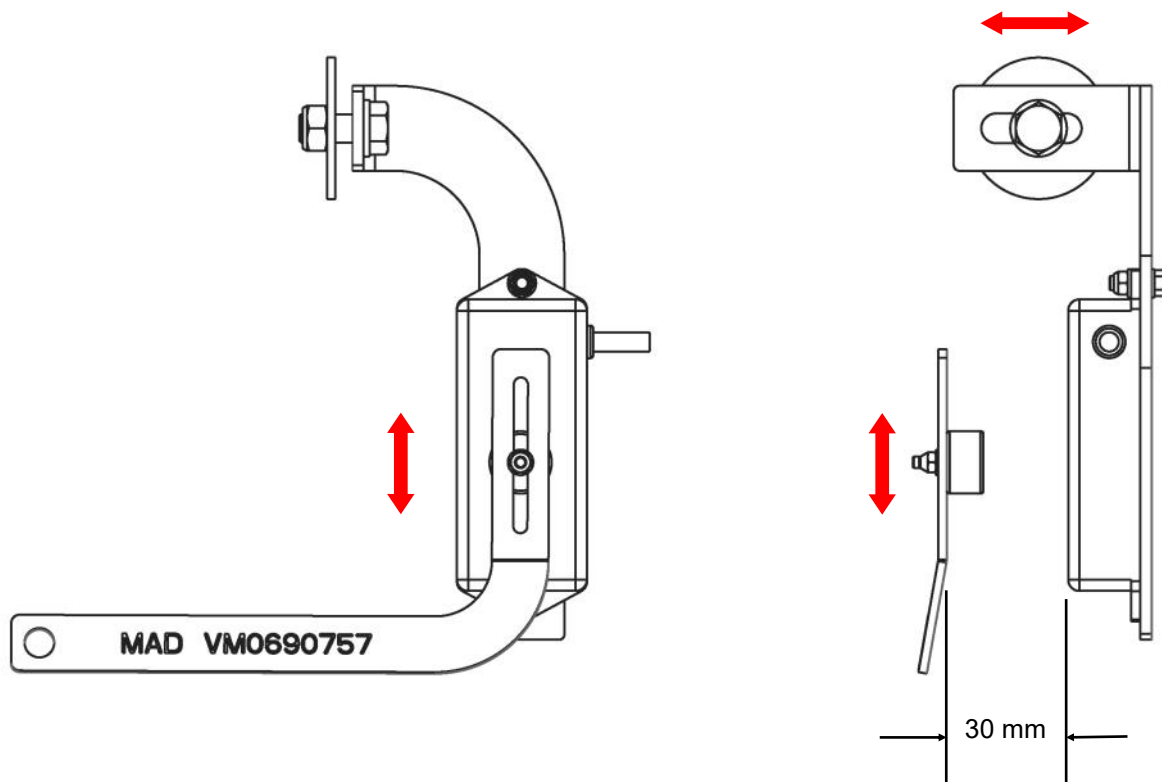

MAD

Wiltonstraat 53
3905 KW Veenendaal
The Netherlands

T +31 (0) 318 586 100

mad-automotive.com



Suspension
Systems