

**NR-197814-B, NR-197814-C,
NR-197814-R**
Volkswagen Transporter
T5 / T6 / T6.1

**MAX COMFORT.
MAX CONTROL.
MAX SAFETY.**



NL Montage handleiding
EN Fitting instructions
DE Einbau Anleitung
FR Guide d'installation



Suspension
Systems

NR-197814-B, NR-197814-C, NR-197814-R

NL Inhoudsopgave

1. Voorwoord	3
2. Technische gegevens	5
3. Montage luchtveer montagebeugels en balgen	6
4. Montage NR-197814-B, Air Master Basic	10
5. Schema, Air Master Basic	10
6. Montage NR-197814-C, Air Master Comfort	11
7. Schema, Air Master Comfort	12
8. Montage NR-197814-R Air Master Ultimate	15
9. Schema Air Master Ultimate	26
10. Afstelling Air Master Ultimate	28

EN Index

1. Introduction	3
2. Technical Specification	5
3. Fitting the air suspension brackets and bellows	6
4. Montage NR-197814-B, Air Master Basic	10
5. Diagram Air Master Basic	10
6. Montage NR-197814-C, Air Master Comfort	11
7. Diagram Air Master Comfort	12
8. Montage NR-197814-R, Air Master Ultimate	15
9. Diagram and adjustment Air Master Ultimate	26
10. Adjustment Air Master Ultimate	28

DE Dokumentinhalt

1. Vorwort	3
2. Technische Spezifikationen	5
3. Montage Luftfederung Bügel und Balgen / Schaltplan Luftfederung	6
4. Montage NR-197814-B, Air Master Basic	10
5. Schaltplan Air Master Basic	10
6. Montage NR-197814-C, Air Master Comfort	11
7. Schaltplan Air Master Comfort	12
8. Montage NR-197814-R, Air Master Ultimate	15
9. Schaltplan Air Master Ultimate	26
10. Einstellung Air Master Ultimate	28

FR Index

1. Introduction	3
2. Spécifications techniques	5
3. Installation des suspensions pneumatiques	6
4. Montage NR-197814-B, Air Master Basic	10
5. Schéma Air Master Basic	10
6. Montage NR-197814-C, Air Master Comfort	11
7. Schéma Air Master Comfort	12
8. Montage NR-197814-R, Air Master Ultimate	15
9. Schéma Air Master Ultimate	26
10. Réglage Air Master Ultimate	28

NL 1. Voorwoord

- Hartelijk dank voor de aankoop van de MAD hulpluchtveerset. Lees voorafgaand de montage deze inbouw instructies goed door.
- Het monteren van de hulpluchtveerset dient te gebeuren door een ter zake kundige monteur. Schade door ondeskundige montage of door wijzigingen aan het product vallen buiten de garantie van MAD.
- De hulpluchtveerset kan worden besteld met verschillende besturingssystemen. De montagebeugels en balgen voor deze verschillende besturingen zijn gelijk. Kijk voor de montage van het besturingssysteem in het daarvoor bestemde deel van deze montagehandleiding.
- Monteer originele delen van de auto volgens voorschriften in het werkplaatshandboek.
- Bescherm metalen delen met een corrosie-werende coating.
- Controleer de afstelling van de koplamphoogte, en indien nodig opnieuw afstellen.
- Op de volgende pagina vindt u de QR codes en URL's om de betreffende documenten van deze set te downloaden

EN 1. Introduction

- Thank you for purchasing the MAD air suspension kit. Read these installation instructions carefully before mounting.
- The installation of the auxiliary air spring kit must be done by a qualified technician. Damage due to improper assembly or modifications to the product is excluded from MAD warranty.
- The auxiliary air kit can be ordered with different operating systems. The mounting brackets and bellows for these different controls are the same. For installation of the operating system, refer to the appropriate part of this installation manual.
- Mount original parts of the vehicle according to the instructions in the workshop manual.
- Protect metal parts with an anti-corrosion coating.
- Check the headlight beams, readjust if necessary.
- On the following page you will find the QR codes and URLs to download the relevant documents of this set

DE 1. Vorwort

- Vielen Dank für den Kauf MAD Zusatzluftfederung. Lesen Sie die Installationsanweisungen vor der Installation.
- Montage des Zusatzluftfederung sollte von einem qualifizierter Mechaniker durchgeführt werden. Schäden durch unsachgemäße Montage oder Änderungen am Produkt sind von der MAD-Garantie ausgeschlossen.
- Die Zusatzluftfederung kann mit unterschiedlichen Betriebssystemen bestellt werden. Die Befestigungsbügel und Balgen an den verschiedenen Betriebssystemen sind die gleichen. Für die Installation des Betriebssystems, siehe den entsprechenden Teil dieser Installationsanleitung.
- Original-Fahrzeugteile gemäß den Anweisungen im Werkstatthandbuch montieren.
- Schützen Sie Metallteile mit einer Korrosionsschutzbeschichtung.
- Kontrollieren Sie die Scheinwerferhöhe, ggf. stellen Sie die Scheinwerferhöhe neu ein.
- Auf der folgenden Seite finden Sie die QR-Codes und URLs zum Herunterladen der relevanten Dokumente dieses Sets

FR 1. Introduction

- Merci d'avoir acheté le kit de suspensions pneumatiques MAD. Nous vous rappelons de lire attentivement ces instructions de montage avant l'installation.
- L'installation du kit de suspensions pneumatiques doit être effectuée par un technicien qualifié. Les dommages causés par un montage incorrect ou des modifications du produit sont exclus de la garantie MAD.
- Le kit de suspensions pneumatiques peut être commandé avec différents systèmes de commande. Les supports de fixation et les coussins d'air sont identiques, peu importe le type de système de commande commandé. Pour l'installation du système de commande, reportez-vous à la partie du manuel d'installation dédiée à cela.
- Montez les pièces d'origine du véhicule selon les instructions du manuel d'installation.
- Protégez les pièces métalliques avec un revêtement anti-corrosion.
- Vérifiez le réglage de la hauteur des phares et ajustez-le si nécessaire.
- Sur la page suivante, vous trouverez les QR codes et les URL permettant de télécharger les documents.



<https://mad-automotive.com/documents/VH1970781.pdf>



<https://mad-automotive.com/documents/TU-025640.pdf>



<https://mad-automotive.com/documents/9901.pdf>

2. Technical specifications

NL Luchtdruk

- De minimale luchtdruk bedraagt **0,5** bar.
- De bedrijfsdruk ligt tussen de **1,0 - 7,0** bar.
- De maximale geoorloofde luchtdruk bedraagt **10,0** bar.
- De maximale luchtdruk is alleen voor de parkeerstand en tijdens het rangeren geoorloofd.

EN Air pressure

- The minimum necessary air pressure is **0,5** bar.
- The operating pressure is between **1,0 - 7,0** bar.
- The maximum permitted air pressure is **10,0** bar.
- The maximum air pressure is only allowed for parking and manoeuvring the vehicle.

DE Luftdruck

- Der min. erforderliche Luftdruck beträgt **0,5** bar.
- Der Betriebsdruck liegt zwischen **1,0 - 7,0** bar.
- Der max. erlaubte Luftdruck beträgt **10,0** bar.
- Der max. Luftdruck ist nur für den Stand und Rangierfahrten zulässig.

FR Pression d'air

- La pression d'air minimale nécessaire est de **0,5** bar.
- La pression de fonctionnement est entre **1,0 - 7,0** bars.
- La pression d'air maximale autorisée est de **10,0** bars.
- La pression d'air maximale n'est autorisée que pour stationner et manoeuvrer le véhicule.

3. Fitting the air suspension brackets and bellows



H (rear height of empty car)

NL Meet de rijkhoogte van de lege auto voordat u de auto heft (H).
 Meet vanuit het midden van het achterwiel tot aan de wielkast erboven, en noteer deze hiernaast.

NL	Links	Rechts
 [mm]

EN Measure the ride height of the empty car before lifting the car (H).
 Measure from centre of the rear wheel to the wheel arch above, and note down here on the right.

EN	Left	Right
 [mm]

DE Messen Sie die Fahrhöhe des leeren Wagens, bevor Sie den Wagen anheben (H).
 Messen Sie von der Mitte des Hinterrades bis zum Radkasten darüber, und notieren Sie ihn hier rechts.

DE	Links	Rechts
 [mm]

FR Mesurez la hauteur du véhicule vide avant de le soulever (H).
 Mesurez à partir du centre de la roue arrière jusqu'au passage de roue situé au-dessus et notez-le dans l'encadré à droite.

FR	Gauche	Droite
 [mm]

Left

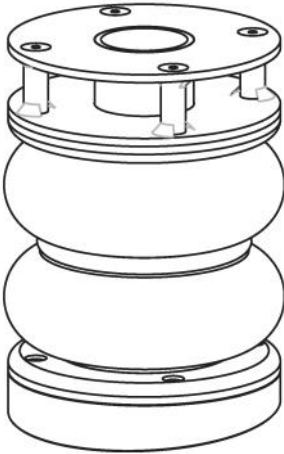

Right

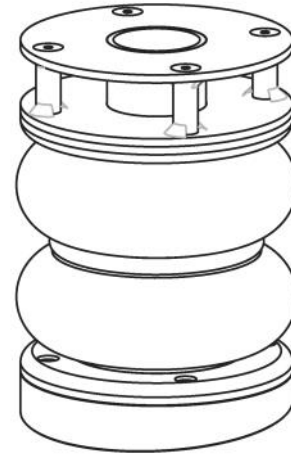

Bill of material: Brackets and bellows

Item	Part nr	Name	Quantity
1	VB58015	Air bellow	2
2	VF01023	Fitting 6/4 - 1/8	2

Bill of material: Air lines

Item	Part nr	Name	Quantity
3	VL04010	10 m Air line black	1
4	VL05010	10 m Air line blue	1

NR-197814-B, NR-197814-C, NR-197814-R



NL Licht de auto iets uit de achterveren. Verwijder de onderste bouten van de schokdempers.

EN Lift the vehicle a little at the rear. Remove the bottom bolts from the shock absorber.

DE Heben Sie die Hinterseite des Fahrzeug ein bisschen. Entfernen Sie die unteren Bolzen des Stoßdämpfers.

FR Soulevez légèrement le véhicule pour le dégager des ressorts arrière. Retirez les boulons inférieurs des amortisseurs.

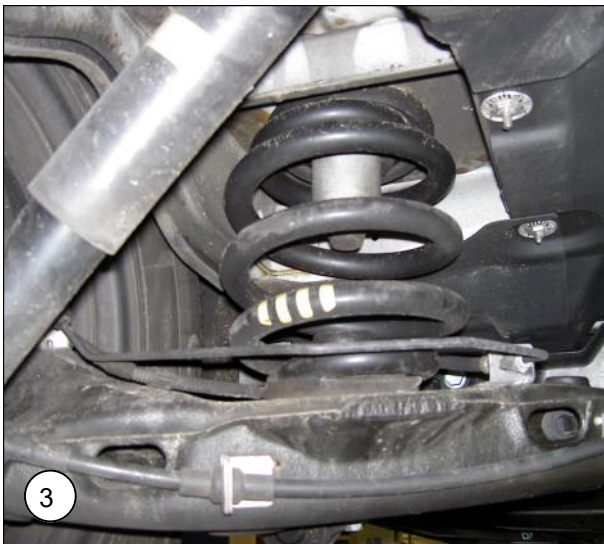

NL Verhoog het voertuig zo dat er genoeg ruimte ontstaat om de spiraalveren te verwijderen.

EN Raise the vehicle so that there is enough space available to remove the coil springs.

DE Heben Sie das Fahrzeug so das Sie genügend Raum haben die Spiralfeder zu entfernen.

FR Soulevez le véhicule afin de disposer de suffisamment d'espace pour déposer les ressorts hélicoïdaux.

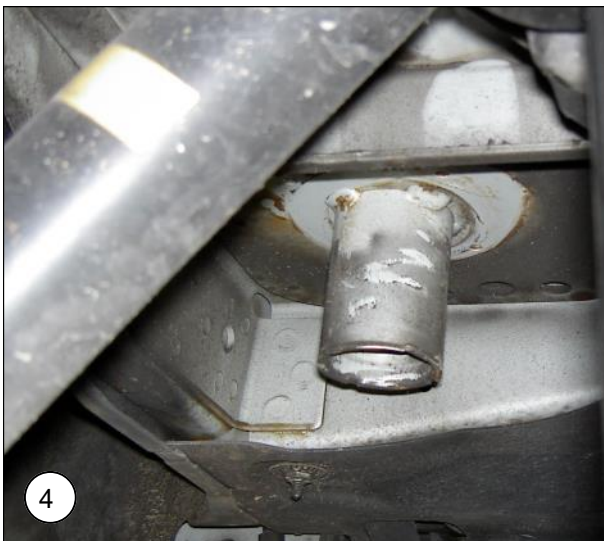

NL Verwijder de spiraalveren en de aanslagrubbers.

EN Remove the coil springs and the bump stops.

DE Entfernen Sie die Spiralfeder und das Stoßgummi.

FR Retirez les ressorts hélicoïdaux et les tampons.

NR-197814-B, NR-197814-C, NR-197814-R



Top side



5

Lower side

NL Plaats nu de luchtveerset op de plek van de spiraalveer, let er op dat de aansluiting aan de onderzijde komt.

EN Place the air spring at the place of the coil spring, please note that the air connection is placed at the lower side.

DE Den Luftfedersatz können Sie jetzt an Stelle der Spiralfeder einbauen, beachten Sie bitte, dass die Luftverbindung am Unterseite kommt.

FR Placez maintenant le jeu de suspensions pneumatiques à la place des ressorts hélicoïdaux, en veillant à ce que la connexion se fasse par le bas.



6

NL Monteer de luchtbalgen met de slangaansluitingen naar de voorzijde van de auto gericht.

EN Fit the airbag with the filling connection faced to the front side of the car.

DE Montieren Sie die Luftbalgen mit dem Luft-anluß zu dem Vorderseite des Fahrzeugs.

FR Montez les coussins d'air avec les raccords de tuyau orientés vers l'avant du véhicule.



7

NL Let op: De minimaal in te stellen wagenhoogte bedraagt: 470 mm. (Gemeten hart wiel / spatbordrand)

EN Note: The minimum height of the car has to be adjusted over 470 mm (measured from lower side fender till centre of the wheel)

DE Achtung: Die minimal eingestellten hohe von dem Fahrzeug soll mindestens 470 mm sein. (Gemessen von Kotflügelunterseite bis Ratmitte)

FR Remarque : la hauteur minimale du véhicule à régler est de 470 mm. (mesurée au centre de la roue/ du bord de l'aile)

NR-197814-B

4/5. Air Master Basic

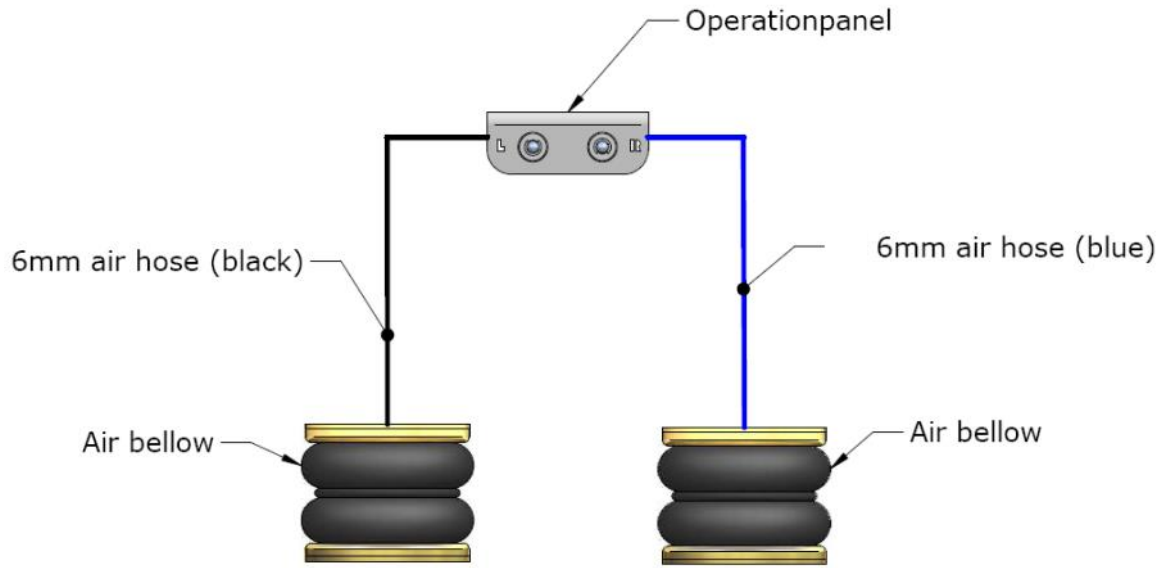

NL

1. Linker luchtcircuit (**ZWART**)
2. Rechter luchtcircuit (**BLAUW**)

EN

1. Left air circuit (**BLACK**)
2. Right air circuit (**BLUE**)

DE

1. Linker Luftkreislauf (**SCHWARZ**)
2. Rechter Luftkreislauf (**BLAU**)

FR

1. Circuit d'air gauche (**NOIR**)
2. Circuit d'air droit (**BLEU**)

6. Montage Air Master Comfort

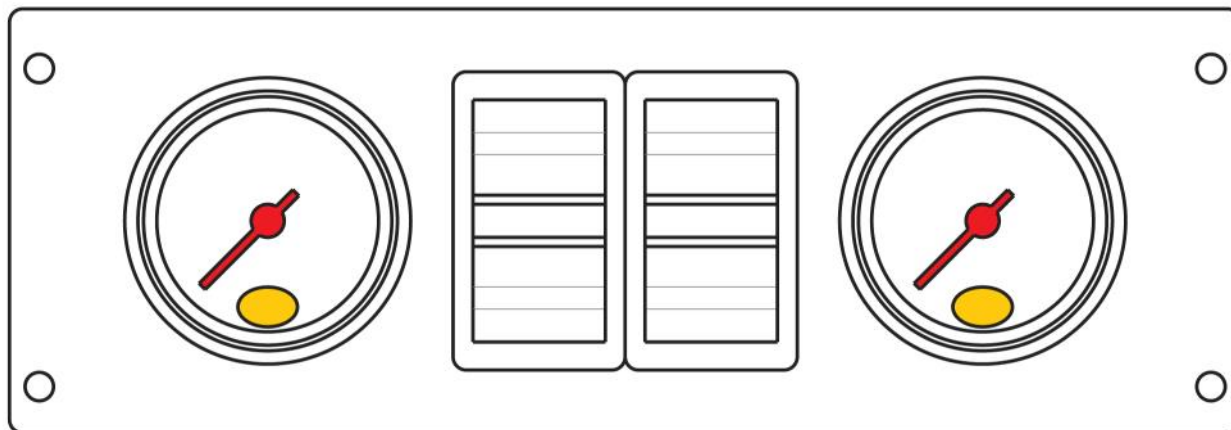

NL Het bedieningspaneel kan op verschillende plekken worden gemonteerd. Als het paneel in de cabine van het voertuig gemonteerd wordt dan dient deze, in verband met richtlijn ECE-R 21, tussen of achter de laatste zitrij te worden geplaatst. Ook is het mogelijk om het bedieningspaneel in de laadruimte van het voertuig te plaatsen.

EN The operation panel can be fitted at several locations. If the panel has to be fitted into the cabin of the vehicle then it has to be fitted, according to ECE-R 21 between or behind the seats of the last seating row. The operation panel can also be fitted in the loading space of the vehicle.

DE Das Bedienungspaneel kann auf verschiedene Stellen montiert werden. Wenn das Paneel in die Kabine des Fahrzeugs montiert wird dann soll es, nach Richtlinien ECE-R 21, zwischen die Sitze von dem letzte Sitzreihen montiert werden. Das Paneel darf auch im Laderaum des Fahrzeugs montiert werden.

FR Le panneau de commande peut être installé à différents endroits. Si le panneau de commande est monté dans la cabine du véhicule, il doit être installé, conformément à la directive ECE-R 21 entre ou derrière la dernière rangée de sièges. Il est également possible d'installer le panneau de commande dans la soute du véhicule.

7. Diagram Air Master Comfort

Air line diagram

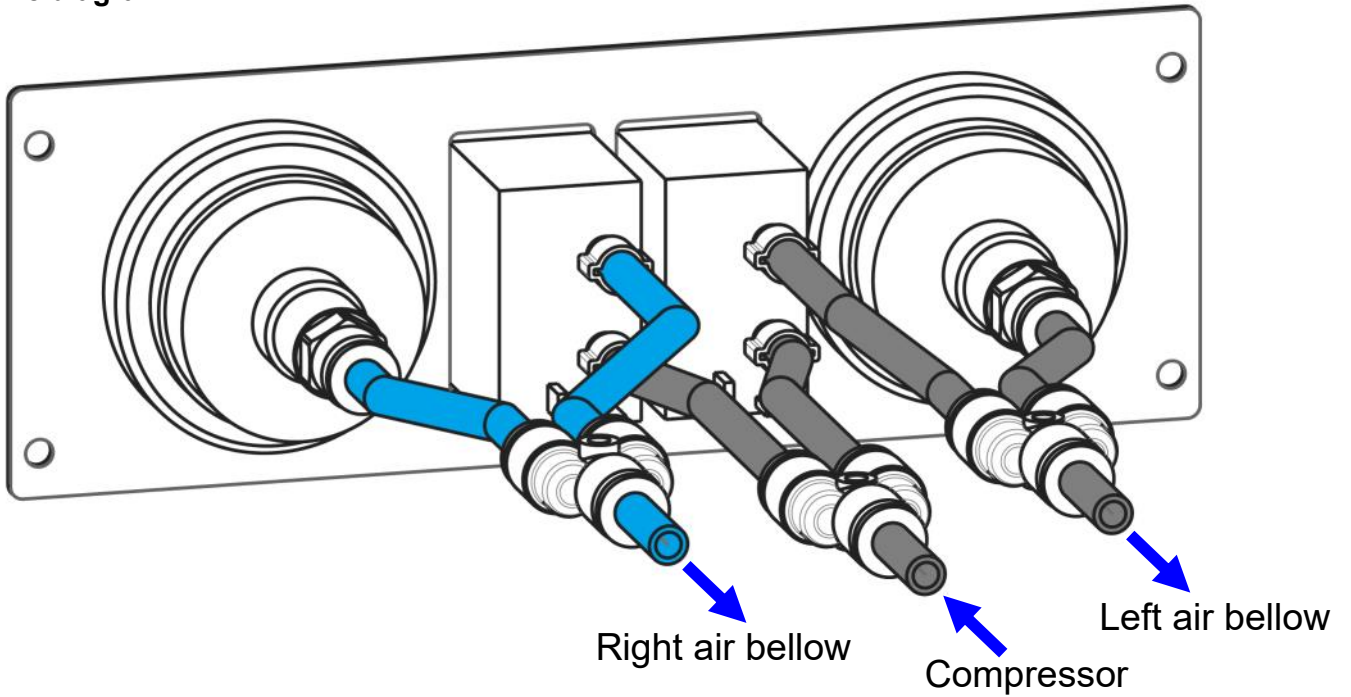

Operation

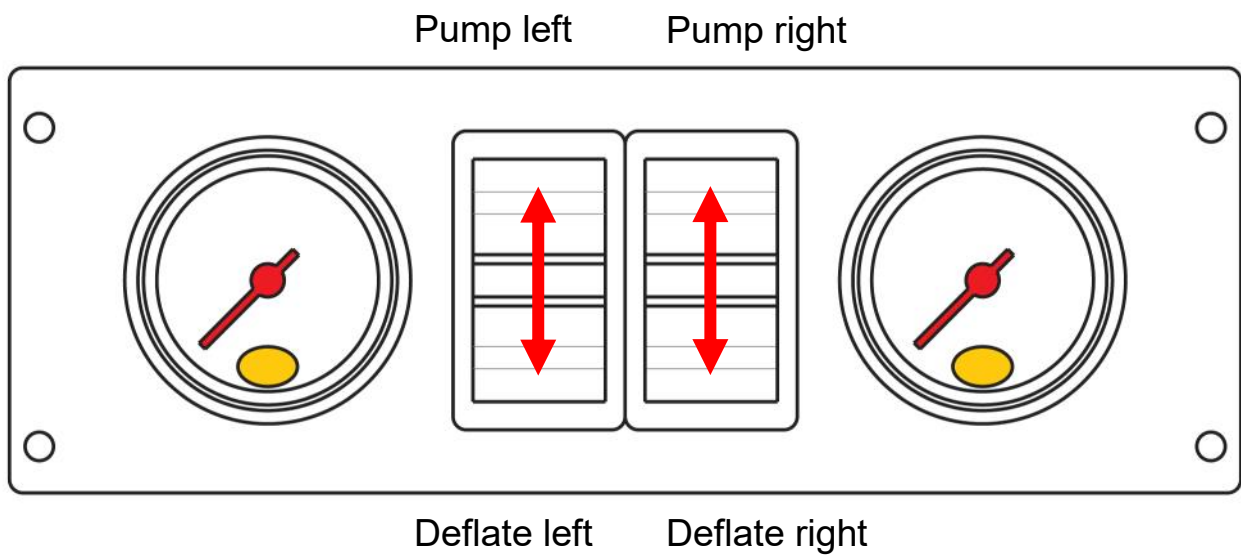

NR-197814-C

Electrical Diagram

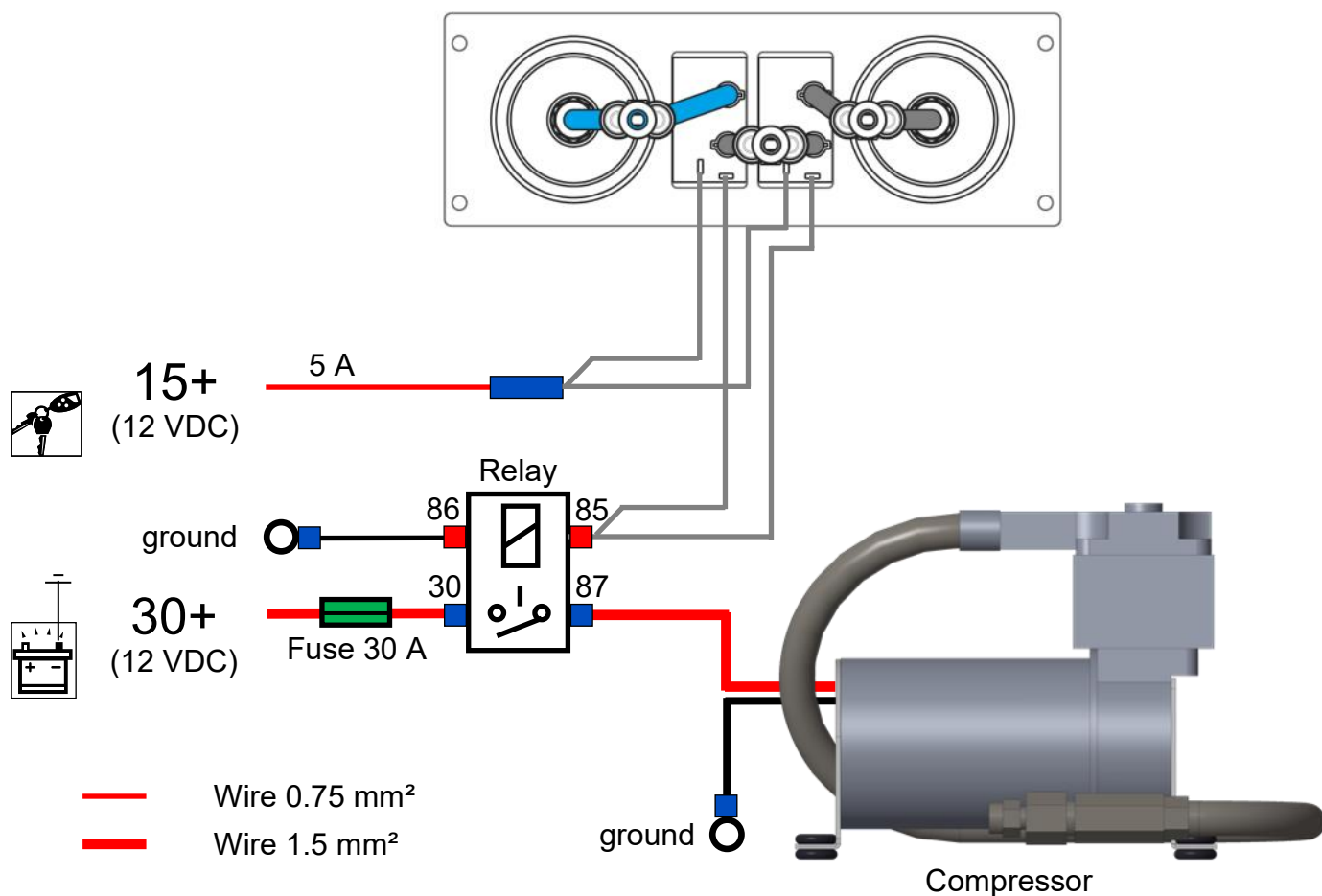

NL Sluit de luchtleidingen en elektra aan volgens schema. Let op dat de luchtleidingen en bedrading vrij liggen van scherpe delen. Monteer de compressor op een afgeschermd droge plaats.

EN Connect the air lines and wire harness according the diagram. Make sure that the air lines and wiring are free from sharp edges. Install the compressor in a sheltered dry place.

DE Montieren Sie die Luftleitungen und die Elektrik gemäß Schaltplan. Beachten Sie, dass die Luftleitungen und Verkabelung frei sind von scharfen Kanten. Montieren Sie der Kompressor auf ein abgeschirmtes trockene Position.

FR Raccordez les durites et les câbles électriques conformément au schéma. Veillez à ce que les durites et le câblage électrique ne soient pas au contact de parties tranchantes. Installez le compresseur dans un endroit sec et protégé.

NR-197814-C

Bill of material: Operation panel

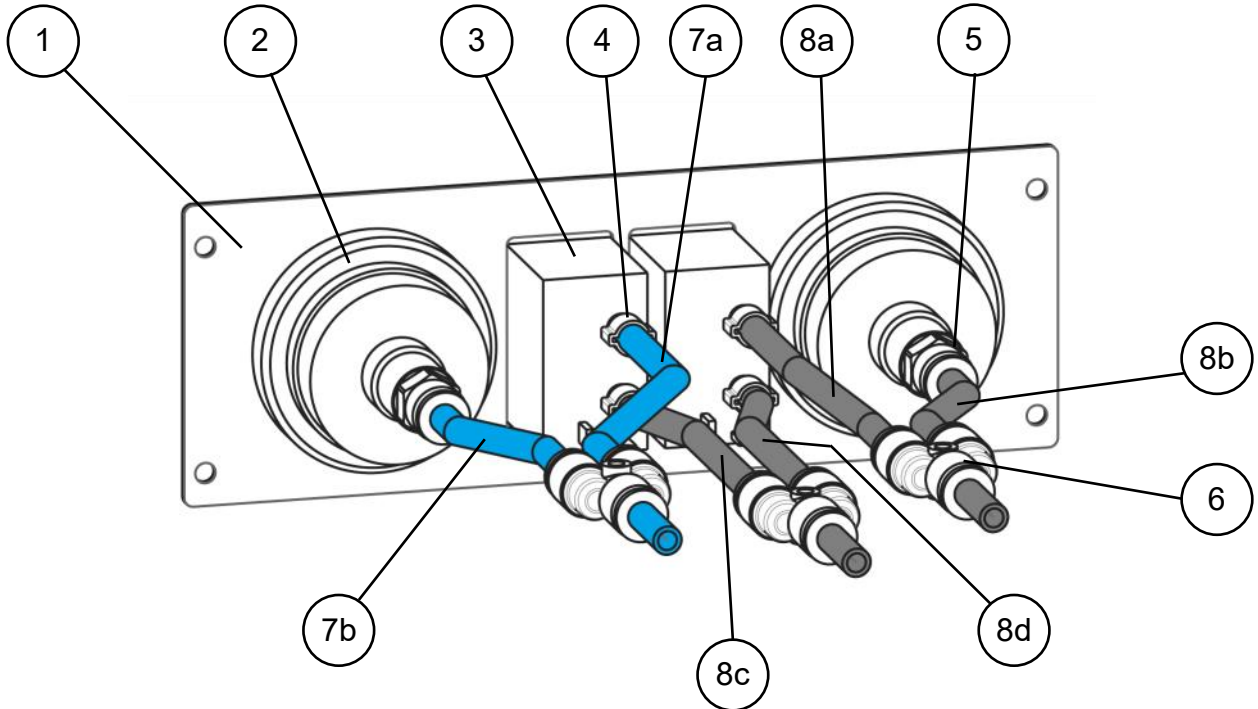

Item	Part nr	Name	Quantity
1	VM70202	Operation panel	1
2	VX70008	Manometer	2
3	VE01003	Paddle switch	2
4	VC20004	Line clamp Ø 6 mm	4
5	VF01051	Fitting 1/8 for line 4-6	2
6	VF01052	Y-fitting Ø 6 mm	3
7a	VL02007	Line PU blue 4-6	65 cm
7b	VL02007	Line PU blue 4-6	65 cm
8a	VL02001	Line PU black 4-6	60 cm
8b	VL02001	Line PU black 4-6	60 cm
8c	VL02001	Line PU black 4-6	70 cm
8d	VL02001	Line PU black 4-6	70 cm

8. Air Master Ultimate

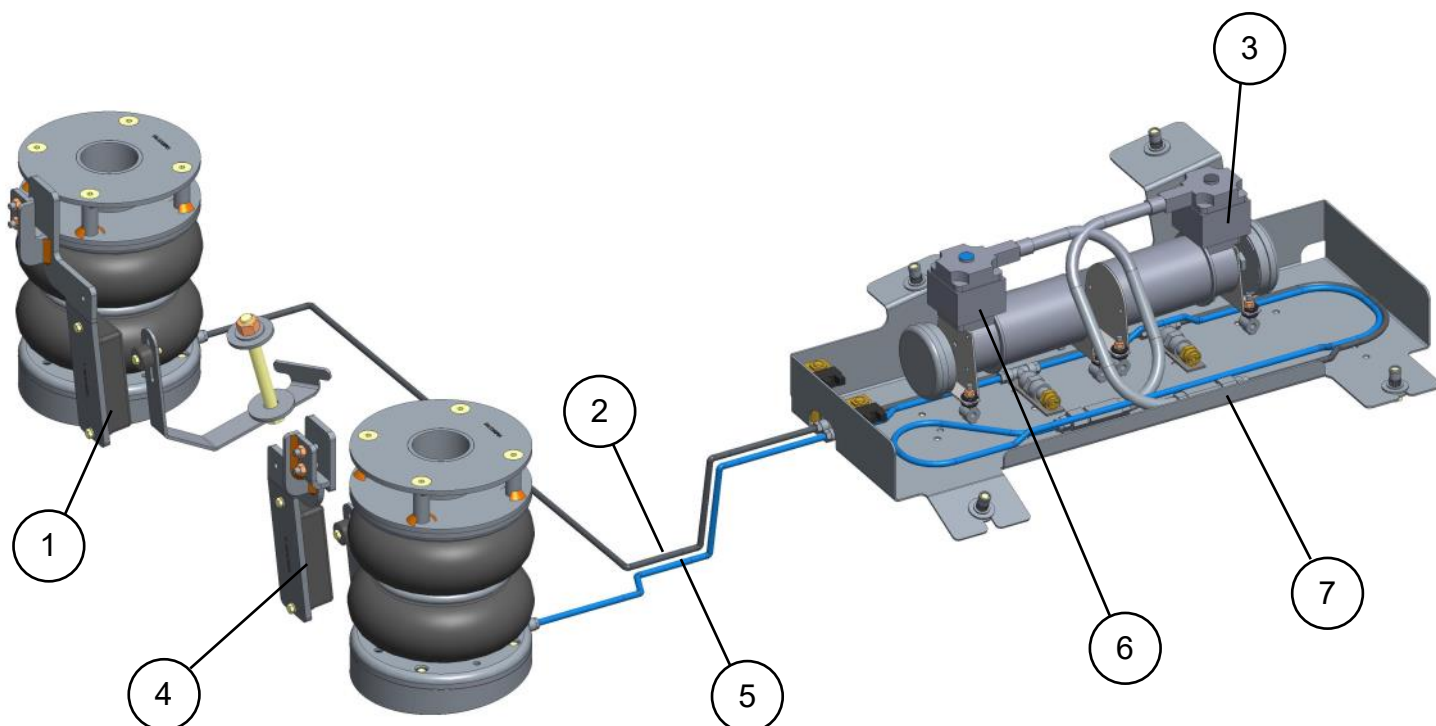

NL

1. Linker hoogtesensor
2. Linker luchtcircuit (**ZWART**)
3. Linker compressor
4. Rechter hoogtesensor
5. Rechter luchtcircuit (**BLAUW**)
6. Rechter compressor
7. Compressorbak

EN

1. Left height sensor
2. Left air circuit (**BLACK**)
3. Left compressor
4. Right height sensor
5. Right air circuit (**BLUE**)
6. Right hand compressor
7. Compressor box

DE

1. Linker Höhsensor
2. Linker Luftkreislauf (**SCHWARZ**)
3. Linker Verdichter
4. Rechter Höhsensor
5. Rechter Luftkreislauf (**BLAU**)
6. Rechter Kompressor
7. Kompressorbox

FR

1. Capteur de hauteur gauche
2. Circuit d'air gauche (**NOIR**)
3. Compresseur gauche
4. Capteur de hauteur droit
5. Circuit d'air droit (**BLEU**)
6. Compresseur droit
7. Caisson de compresseur

NR-197814-R

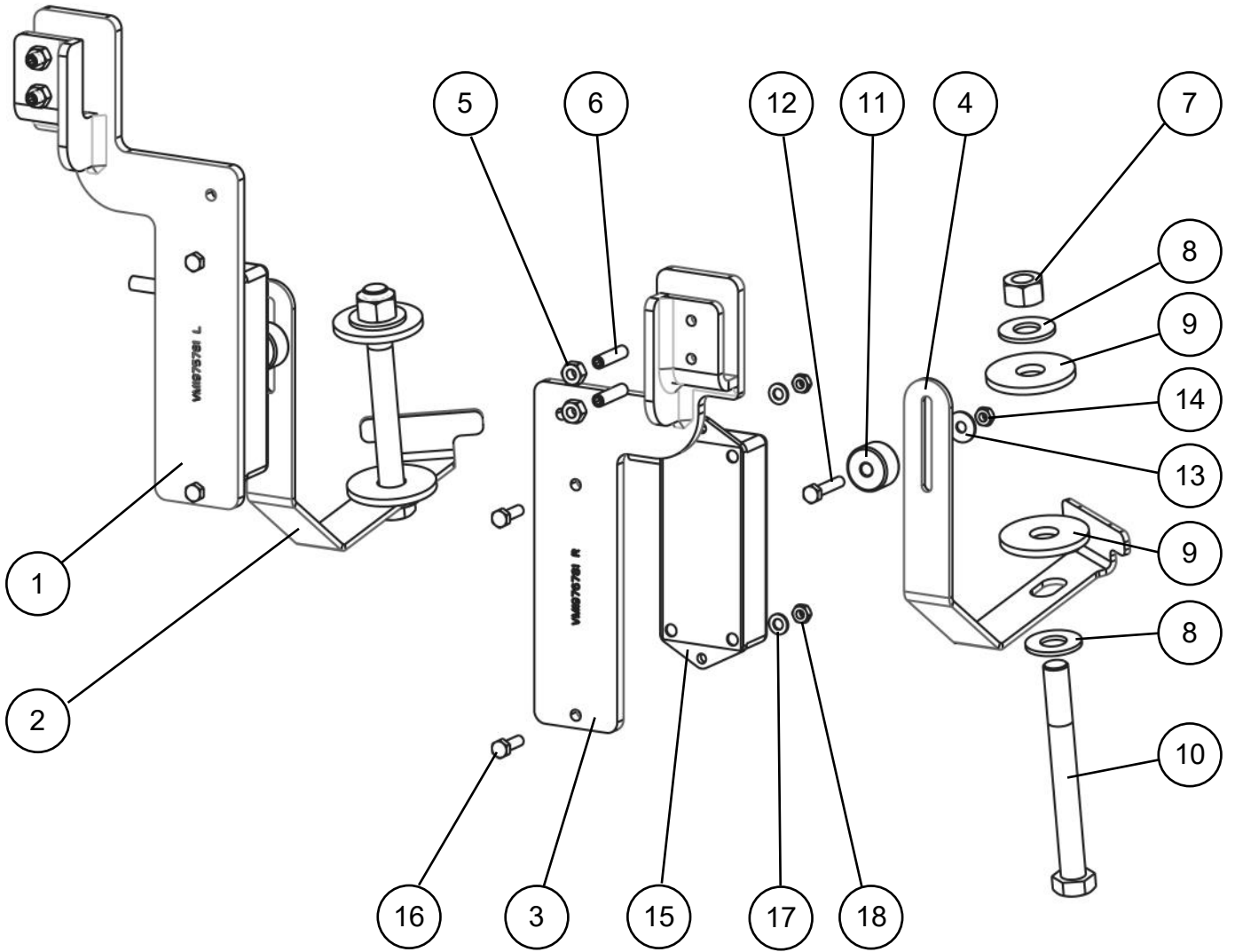

NR-197814-R

Bill of material: Height measurement

Item	Part nr	Name	Quantity
1	VM1975781	Left sensor bracket	1
2	VM1977781	Left magnet bracket	1
3	VM1976781	Right sensor bracket	1
4	VM1978781	Right magnet bracket	1
5	M6 DIN934	M6 nut	4
6	VC18003	M6x25 DIN916 screw	4
7	M12 DIN934	M12 nut	4
8	VC03110	M12 lock washer	4
9	VC03103	M12 HD washer	4
10	VC13004	Bolt M12x110 DIN931	2
11	LM33001	Magnet	2
12	VC01004	M5x25 DIN933	2
13	VC14001	M5 DIN9021 washer	2
14	VC12003	M5 DIN985	2
15	VE90005	Height sensor	2
16	VC01003	Bolt M5x16 DIN933	4
17	VC03001	Washer M5 DIN125A	4
18	VC12003	Lock nut M5 DIN985	4

NR-197814-R

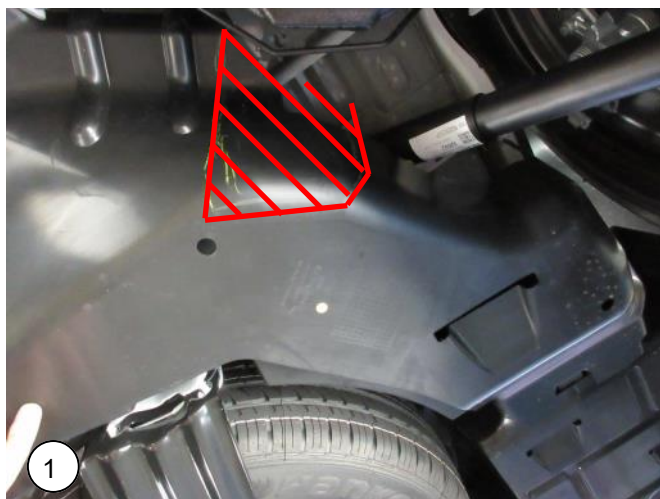

NL Indien aanwezig: Verwijder de kunststof afdekplaat (voor het reservewiel).

EN If fitted: Remove the plastic cover (for the spare wheel).

DE Falls vorhanden: Entfernen Sie die Kunststoffabdeckung (für das Reserverad).

FR Le cas échéant : Retirez le couvercle en plastique (pour la roue de secours).



NL Verwijder het gearceerde deel uit de kunststof afdekplaat.

EN Remove the shaded part from the plastic cover plate.

DE Entfernen Sie das schattierte Teil von der Kunststoff-Abdeckplatte.

FR Retirez la partie ombrée de la plaque de recouvrement en plastique.

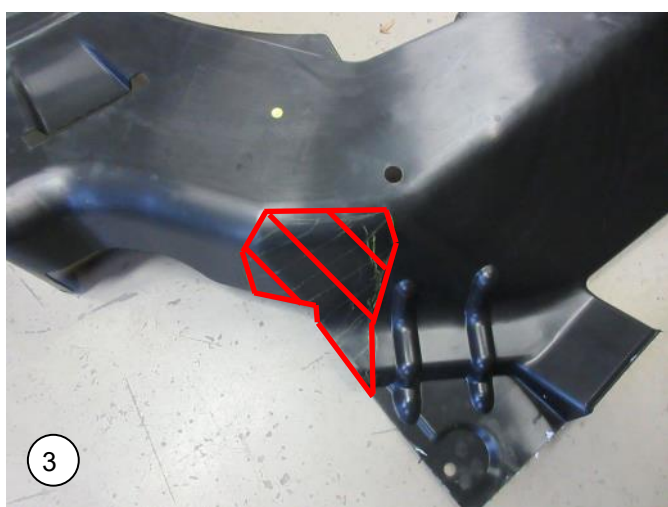

NL Plaats de kunststof afdekplaat terug onder de auto. Controleer of de magneetbeugels vrij lopen over de gehele slag van de wieldraagarm.

EN Replace the plastic cover under the vehicle. Check that the magnetic brackets run freely over the entire stroke of the wheel support arm.

DE Setzen Sie die Kunststoffabdeckung unter dem Fahrzeug wieder ein. Überprüfen Sie, ob die Magnethalter über den gesamten Hub des Radträgers frei laufen.

FR Remplacez la plaque de recouvrement en plastique sous le véhicule. Vérifiez que les supports magnétiques se déplacent librement sur toute la course du triangle de roue.

NR-197814-R



NL Monteer de magneetsteun op de draagarm.

EN Fit the magnet bracket

DE Montieren Sie den Magnethalter

FR Montez le support de l'aimant

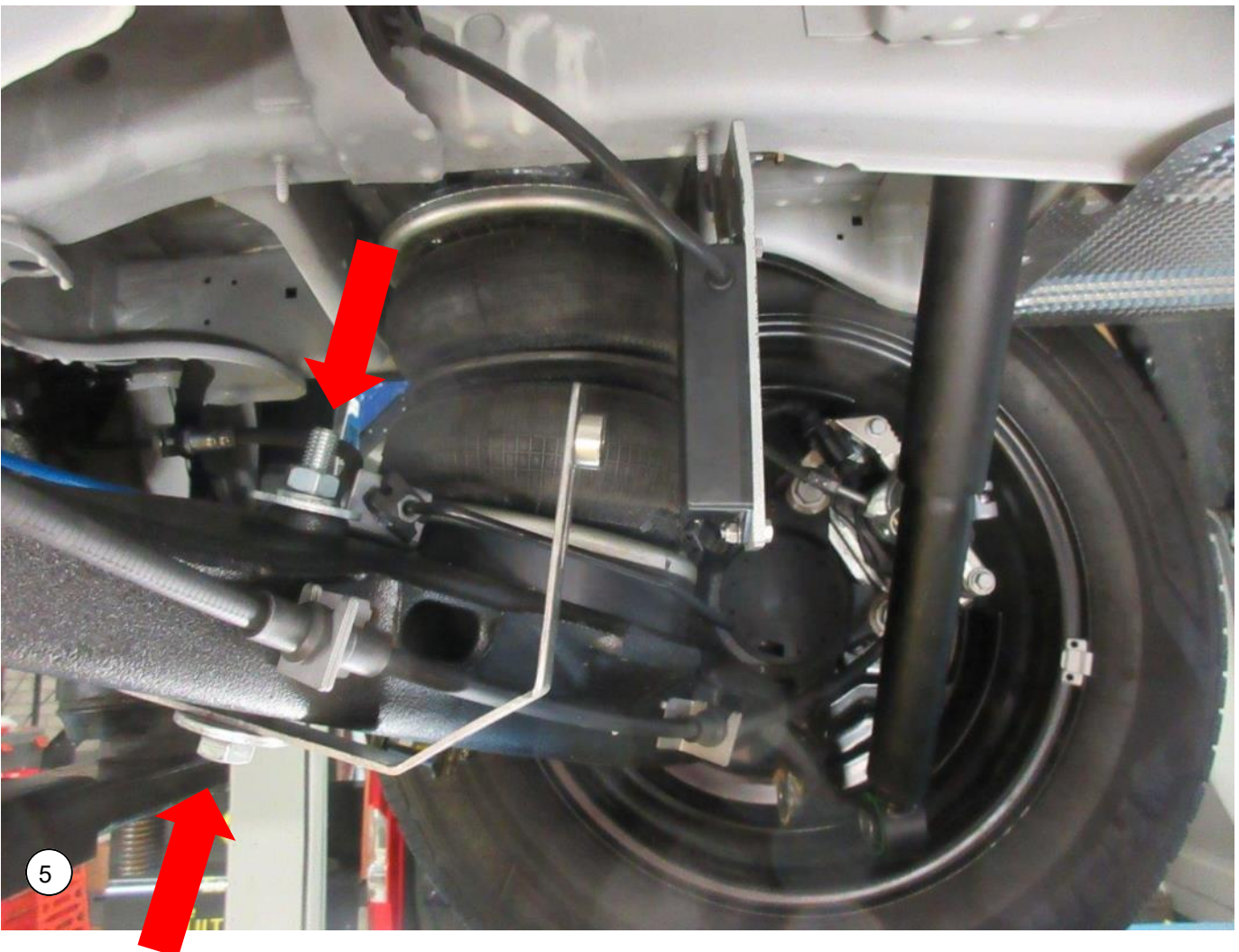

NR-197814-R



NL Monteer de sensorsteun aan het chassis. Plaats de steun zodat de sensor in lijn staat met de magneet.

EN Fit the sensor bracket onto the chassis. Place the support so that the sensor is in line with the magnet.

DE Montieren Sie die Sensorhalterung auf das Chassis. Platzieren Sie die Halterung so, dass der Sensor mit dem Magneten in einer Linie liegt.

FR Montez le support du capteur sur le châssis. Placez le support de façon à ce que le capteur soit en ligne avec l'aimant.

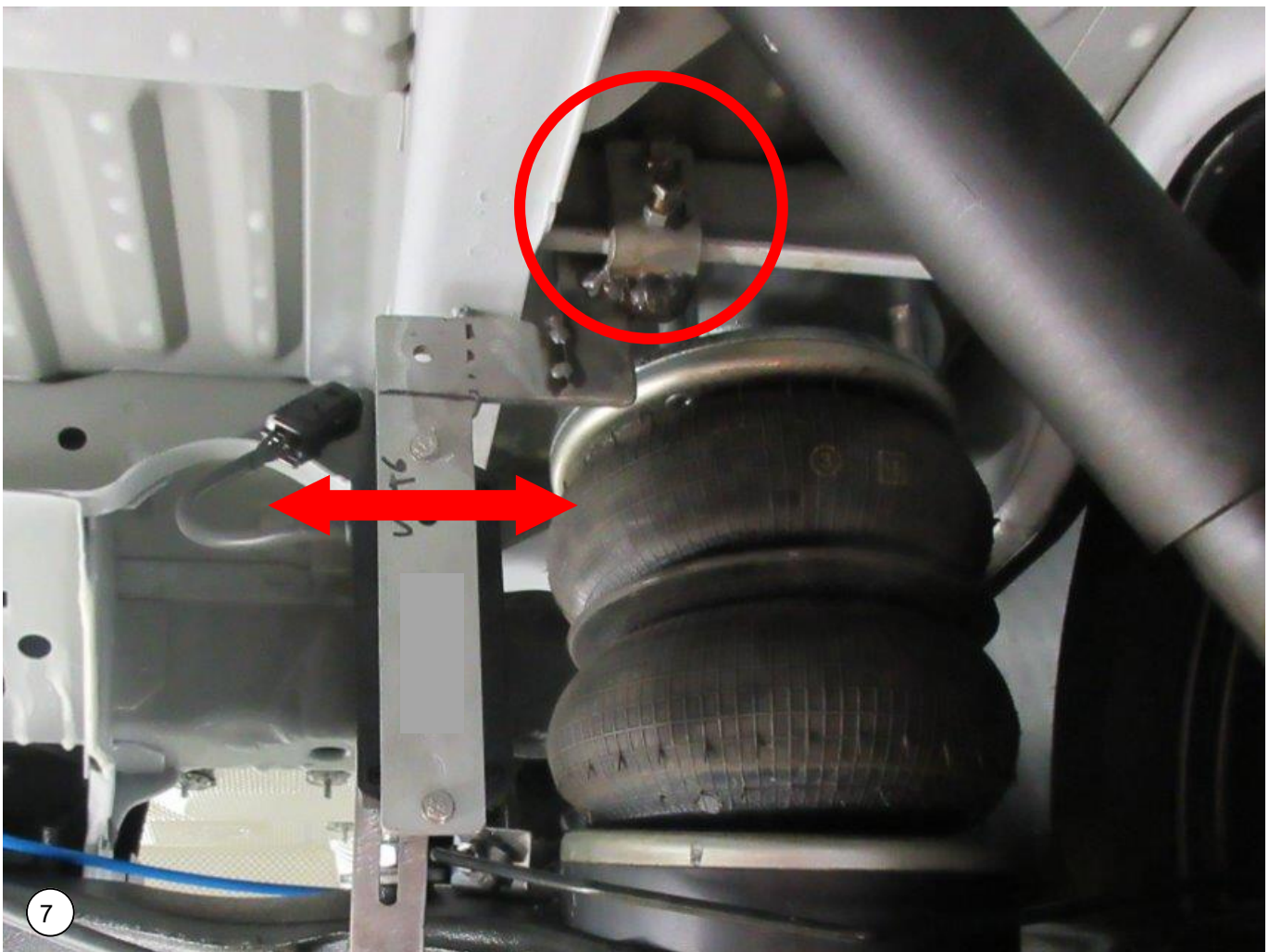

NR-197814-R

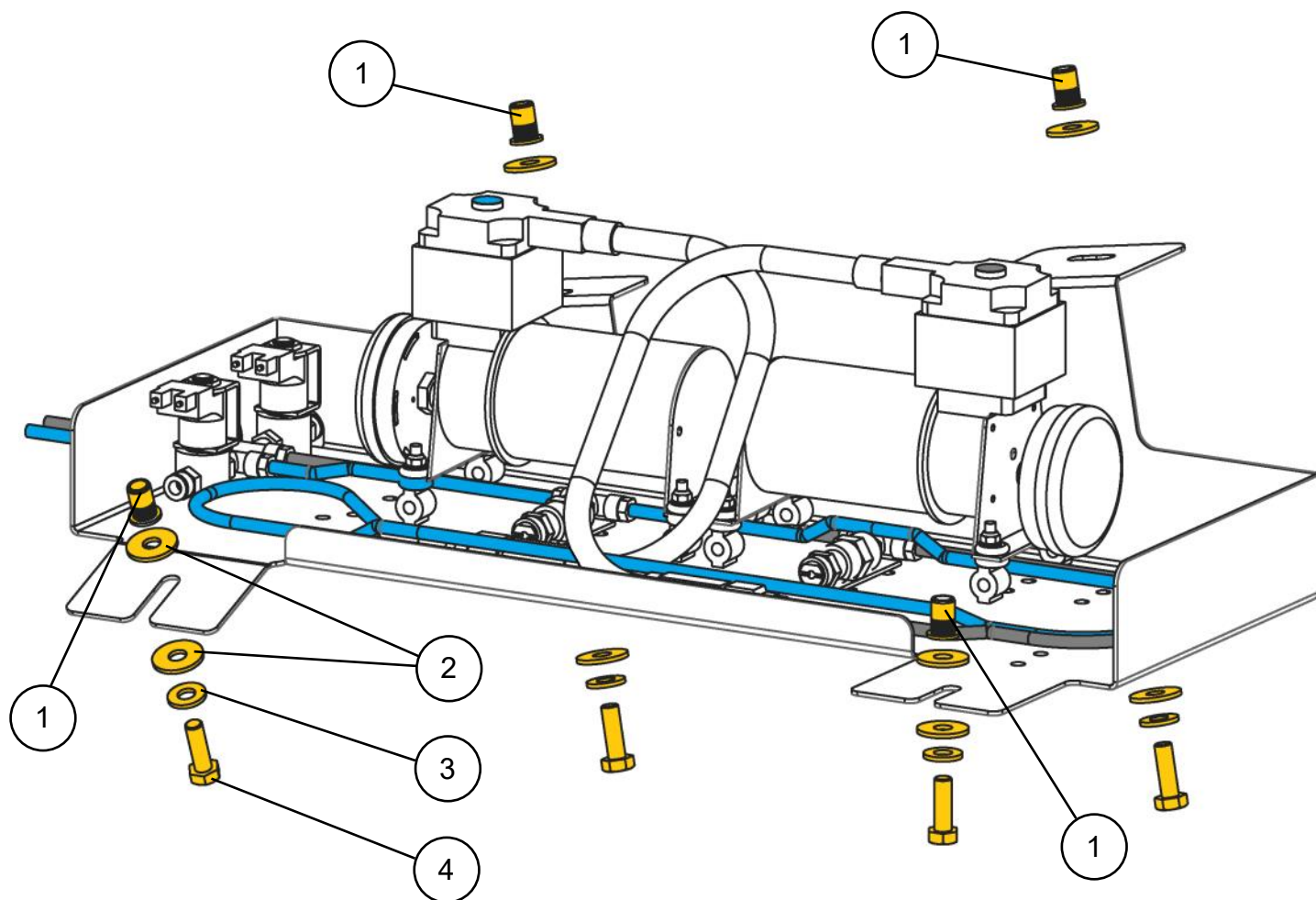

Bill of material: Mounting material for compressor box

Item	Part nr	Name	Quantity
1	TC19002	Blind rivet nut	4
2	TC03012	Washer HD DIN7349	8
3	VC03107	Lock washer	4
4	M8x40 DIN933	Bolt M8x40 DIN933	4

NL Sluit de luchtballen en elektra aan volgens schema. Monteer de luchtfilters op een afgeschermd droge plaats. Optioneel: Verlengslangen om de filters hoger te monteren, artikel VX70111.

EN Connect the airbags according the figure. Install the air filters in a sheltered dry place. Optional: Extension hoses for mounting the filters higher, part VX70111.

DE Montieren Sie die Luftleitungen wie diese Figur. Montieren Sie die Luftfilter auf ein abgeschirmtes trockene Position. Optional: Verlängerungsschläuche zur höhere Befestigung der Filter, Art. VX70111.

FR Raccordez les coussins d'air et les câbles électriques conformément au schéma. Montez les coussins d'air dans un endroit sec et protégé. En option : tuyaux d'extension pour monter les coussins d'air plus haut, article VX70111.

NR-197814-R



NL Locatie bepalen van de compressorunit. Rechterzijde van de auto ter hoogte van het voorportier.

EN Determine location of the compressor unit. Right-hand side

DE Positionsbestimmung von der Kompressor Einheit. Auf der rechten Seite

FR Déterminez l'emplacement du support du compresseur. Sur le côté droit.



NL Verwijder de afdekplaat. Boor de vier zeshoekige gaten in het chassis naar Ø11 mm.

EN Remove the cover. Drill the four hexagonal holes in the chassis to Ø11 mm.

DE Entfernen Sie die Abdeckung. Bohren Sie die vier Sechskantlöcher im Chassis auf Ø11 mm.

FR Retirez le couvercle. Percez les quatre trous hexagonaux du châssis à Ø11 mm.

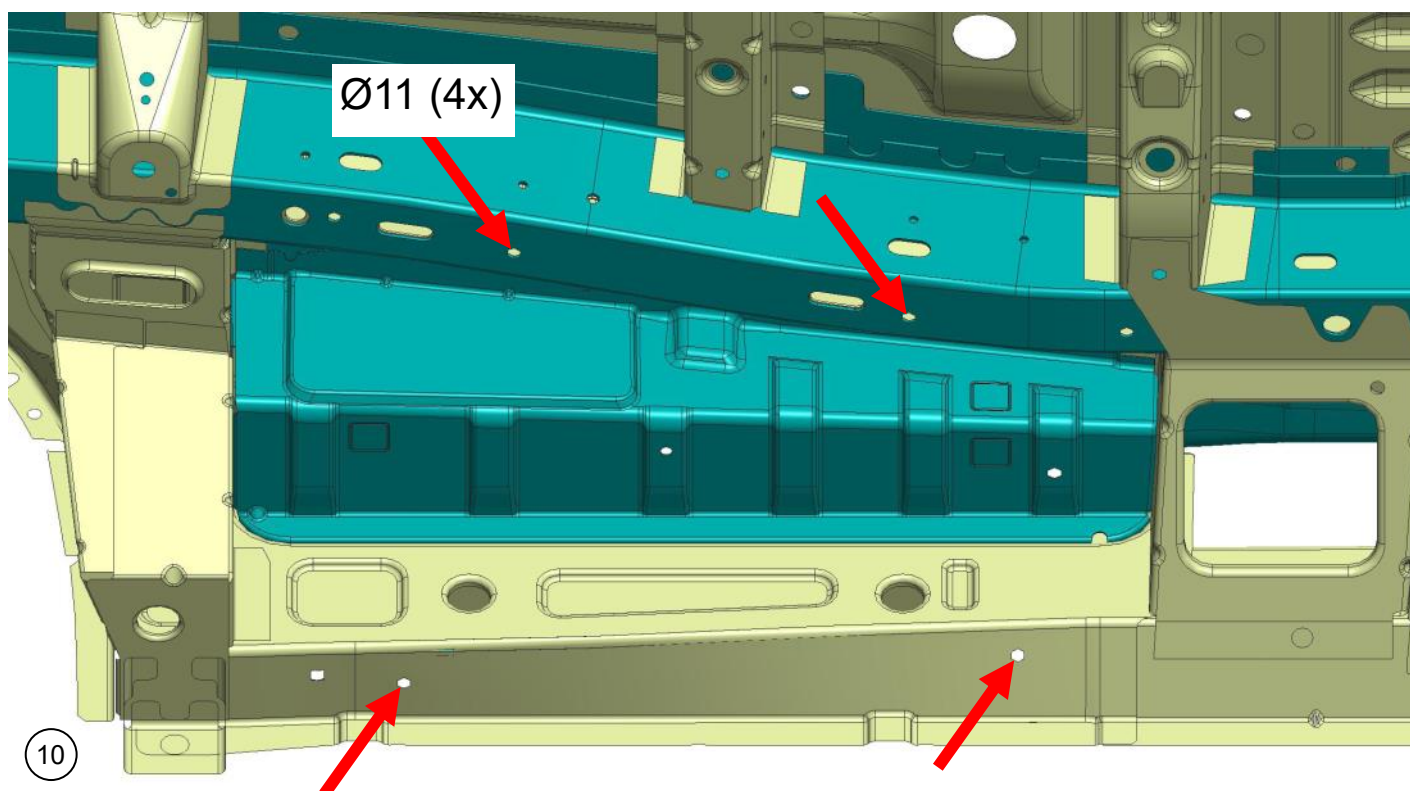

NR-197814-R



NL Bevestig de M8 inserts in de gaten met deze tang.

EN Attach the M8 inserts to the holes with this tool.

DE Befestigen Sie die M8-Einsätze mit diesem Werkzeug in den Bohrungen.

FR Fixez les inserts M8 dans les trous avec cet outil.

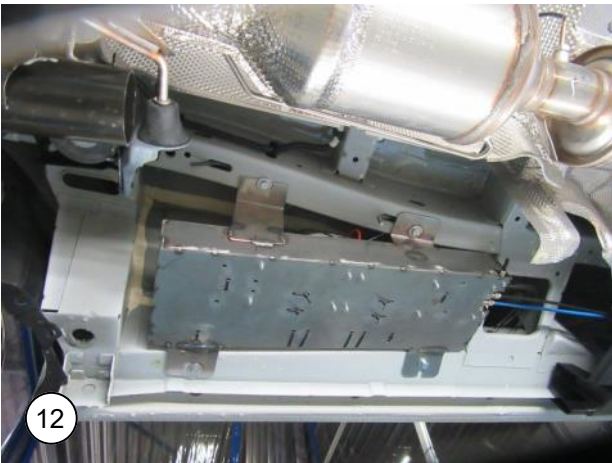

NL Plaats de geassembleerde compressorsteun. Monteer de vier M8 bouten met een borgschotelveer en twee grote ringen.

EN Place the assembled compressor support. Mount the four M8 bolts with a locking spring washer and two large washers.

DE Platzieren Sie die zusammengebauten Kompressor Einheit. Montieren Sie die vier M8-Bolzen mit einer Sicherungsfeder und zwei großen Ringen.

FR Installez le support du compresseur assemblé. Montez les quatre boulons M8 avec une rondelle élastique de blocage et deux grosses rondelles.

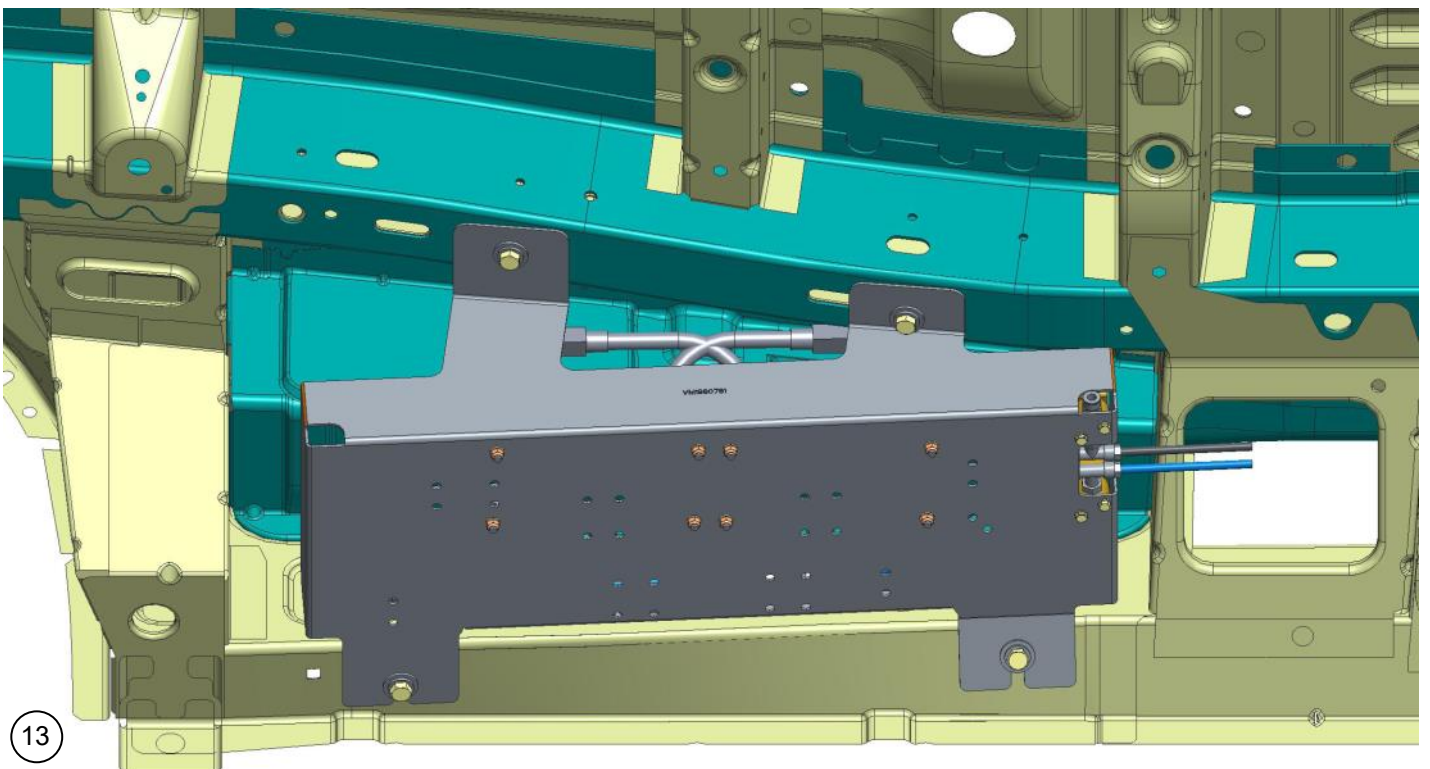

NR-197814-R



NL Plaats de afdekplaat terug.

EN Place the cover.

DE Montieren Sie die Abdeckung.

FR Remettez le couvercle en place.

Bill of material: Spare parts compressor box

Item	Part nr	Name	Quantity
1	VM1980781	Metal box	1
2L	VF02123	Left pressure relief valve	1
2R	VF02123	Right pressure relief valve	1
3	VC06102	#8 - 32x3/8" crew	4
3	VC03101	Lock washer	4
4	VE07100	Foam tape 19 mm	4 x 0.07m
5L	VF02124	Left safety valve	1
5R	VF02124	Right safety valve	1
6	VR70000	Shock damper	8
7L	VX70020	Left compressor	1
7R	VX70020	Right compressor	1
8	M5 DIN125-1A	Washer M5 DIN125-1A	16
9	M5 DIN985	Lock nut M5	16
10L	VX70113	Left one way valve	1
10R	VX70113	Right one way valve	1

NR-197814-R

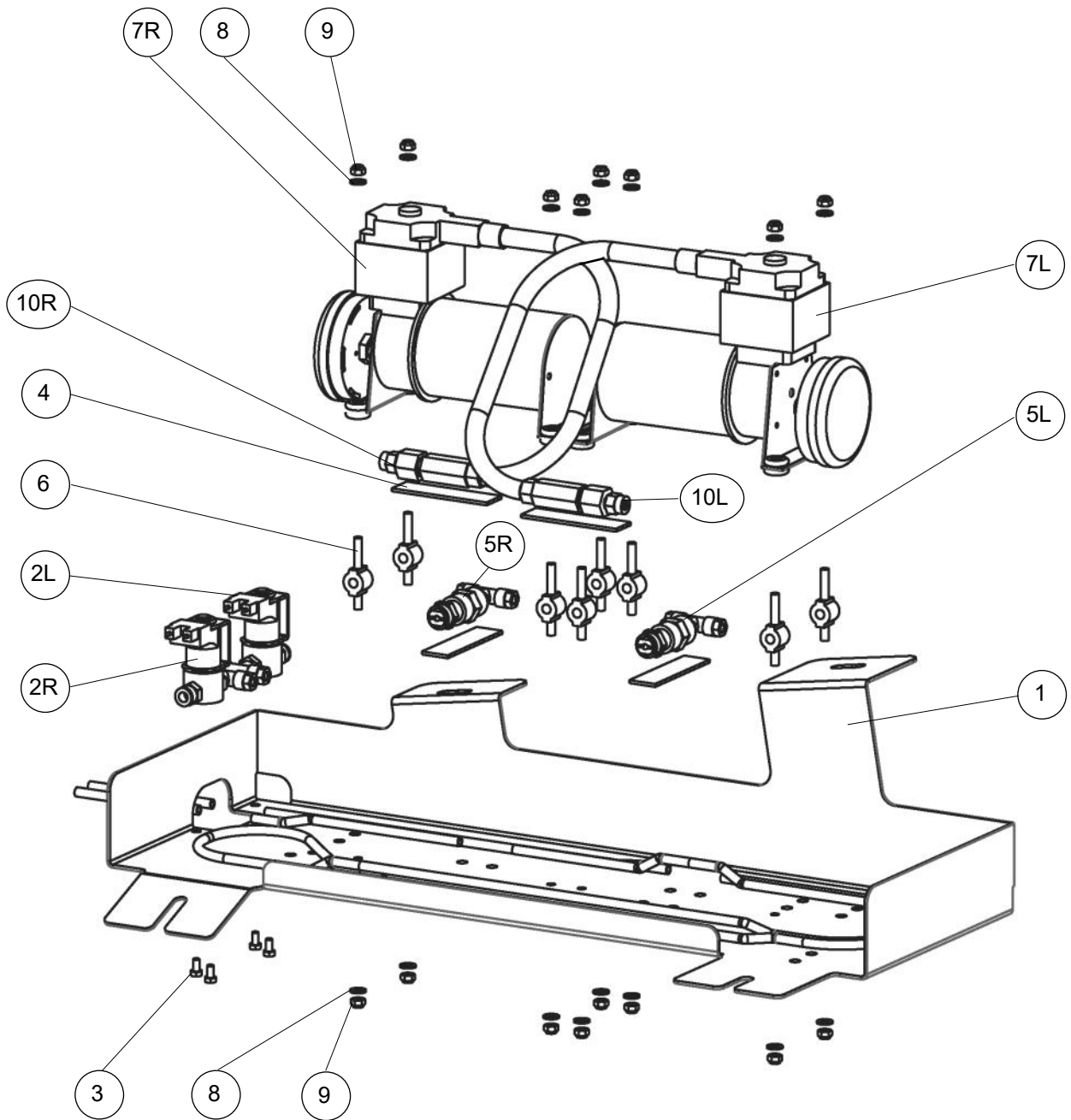

9. Diagram Air Master Ultimate

LEFT

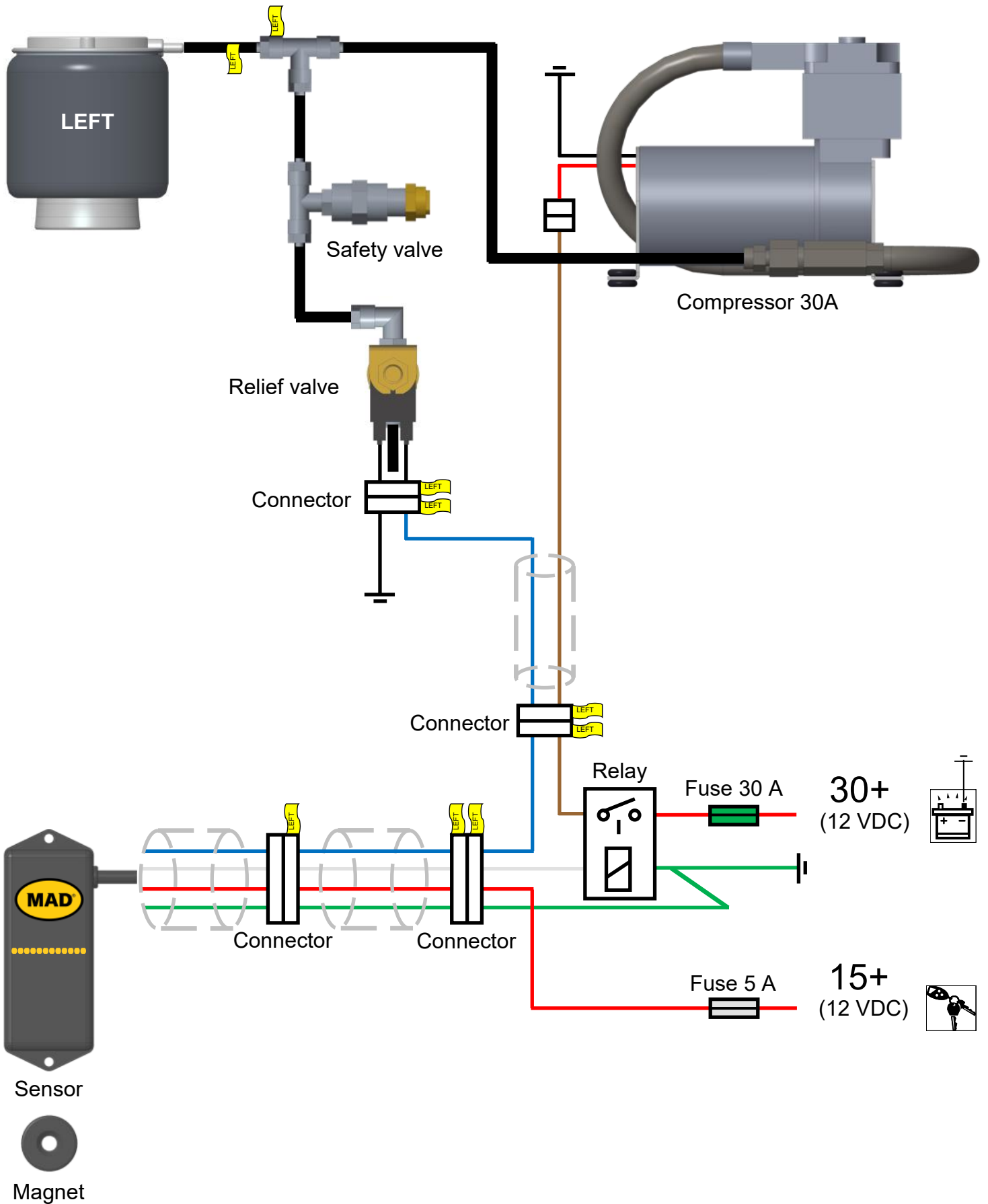

RIGHT

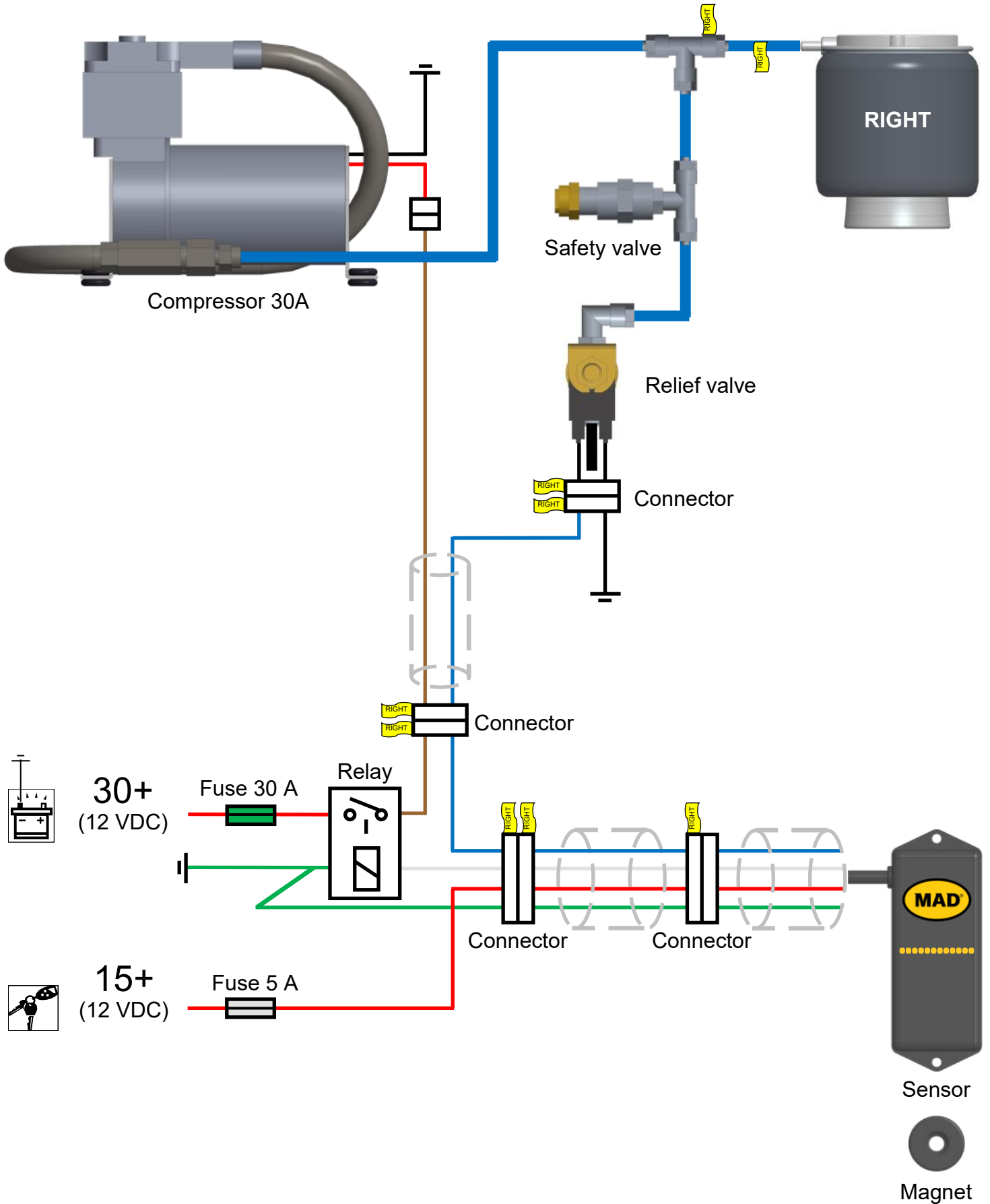

10. Adjustment Air Master Ultimate

NL Stel zodanig af zodat de afstand tussen de sensor en de magneet ongeveer 30 mm is. Het is mogelijk om de rijhoogte aan te passen door de magneet over de steun te verplaatsen. Zet het contact aan en wacht ongeveer 25 sec. Dit is een vertragingstijd die ervoor zorgt dat de compressor niet reageert op elke beweging van het voertuig. Het voertuig zal automatisch naar de ingestelde rijhoogte gaan. Stel de magneten totdat de rijhoogte (H, zie pag. 5) bereikt wordt.

EN Adjust so that the distance between the sensor and magnet is about 30 mm. It is possible to adjust the ride height of the car by sliding the magnet over the bracket. Switch on the ignition and wait about 25 sec. This is a time delay to avoid that the compressor reacts on every movement of the vehicle. The vehicle is going automatically to the adjusted ride height. The vehicle is going automatically to the adjusted ride height. Adjust the magnets until the ride height (H, see

DE Stellen Sie so dass der Abstand zwischen Sensor und Magnet ca. 30 mm ist. Es ist möglich, die Bodenfreiheit des Fahrzeugs durch Verschieben des Magnet über der Halterung eingestellt werden. Zündung einschalten und warten Sie etwa 25 Sekunden. Dies ist eine Zeitverzögerung zu vermeiden, dass der Kompressor bei jeder Bewegung des Fahrzeugs reagiert. Das Fahrzeug wird automatisch an den eingestellten Fahrhöhe gehen. Die Magneten so einstellen, dass die Fahrhöhe (H, siehe Seite 5) erreicht wird.

FR Réglez le système Air Master Automatic de manière à ce que la distance entre le capteur et l'aimant soit d'environ 30 mm. Positionnez l'aimant de manière à ce qu'il soit légèrement au-dessus du centre du capteur. Il est possible de régler la hauteur de conduite en déplaçant l'aimant sur le support. Mettez le contact et attendez environ 25 secondes. Il s'agit d'un délai qui garantit que le compresseur ne réagit pas aux mouvements du véhicule. Le véhicule se déplacera automatiquement à la hauteur de conduite réglée. Réglez les aimants jusqu'à ce que la hauteur de course (H, voir page 5) soit atteinte.

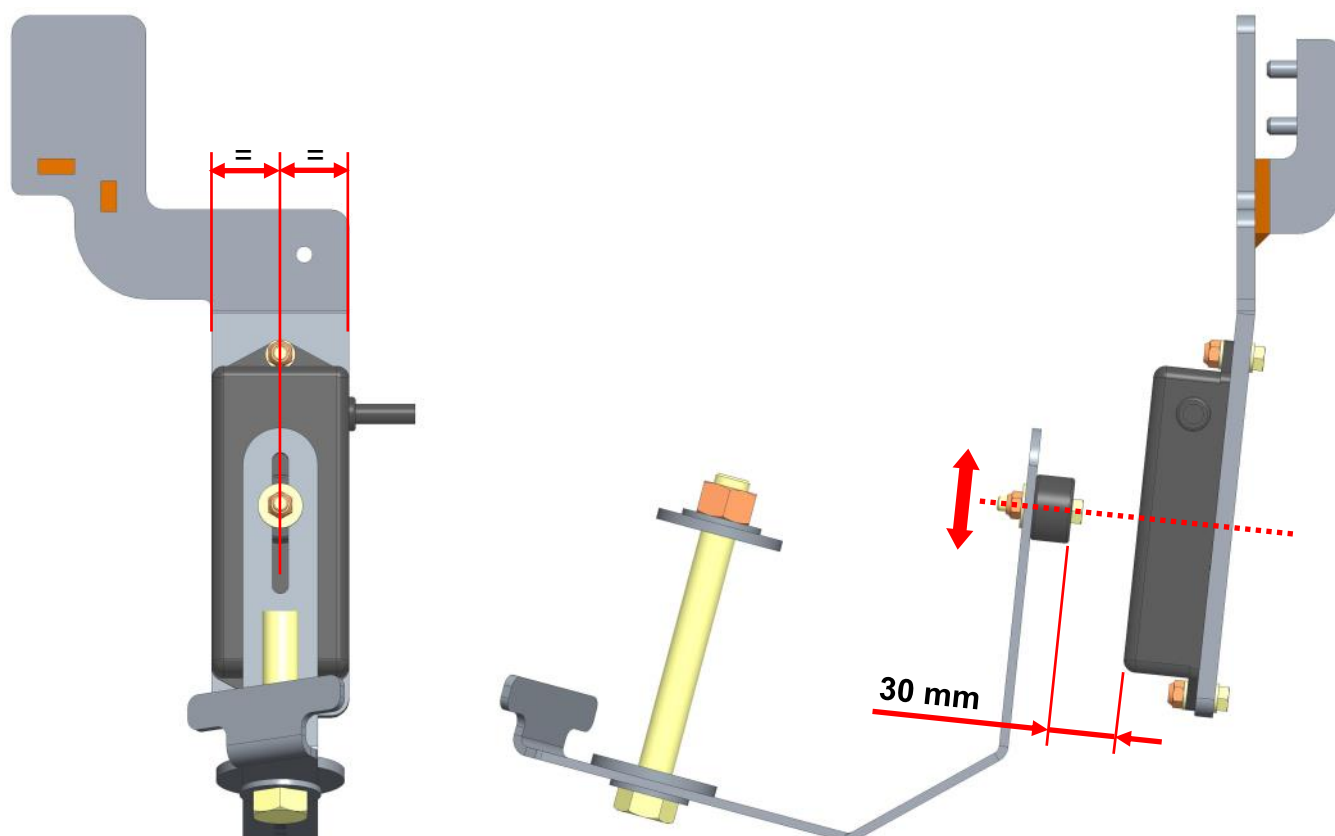

MAD

Wiltonstraat 53
3905 KW Veenendaal
The Netherlands

T +31 (0) 318 586 100

mad-automotive.com



Suspension
Systems